

Е. И. Литневская

Русский язык:
вступительный экзамен
на филологический факультет
Казахстанского филиала
МГУ имени М. В. Ломоносова

Елена Ивановна Литневская
Русский язык: вступительный экзамен на филологический факультет Казахстанского филиала МГУ им. М. В. Ломоносова.

Пособие содержит программу всех разделов курса «Русский язык» для поступающих на филологический факультет МГУ им. М. В. Ломоносова, схемы и образцы разбора всех языковых единиц и комментарии к этим разборам. Задачей пособия является обобщение и систематизация знаний учащихся о русском языке при подготовке к вступительным экзаменам на филологический факультет Казахстанского филиала МГУ им. М. В. Ломоносова. Направленность данного пособия на практический разбор языковых единиц вызывает необходимость комментария, который будет полезен абитуриентам и при подготовке теоретических вопросов.

Данное пособие составлено в соответствии с программой для поступающих и теоретическими установками, принятыми в довузовской подготовке на филологическом факультете МГУ, и учитывает специфику Казахстанского филиала.

Пособие предназначено для абитуриентов филологического факультета Казахстанского филиала МГУ.

ПРЕДИСЛОВИЕ

Вступительный экзамен по русскому языку при поступлении на филологический факультет МГУ им. М. В. Ломоносова проходит в устной форме и включает ответ на теоретический вопрос и разбор текста.

Теоретические вопросы составлены в соответствии с программой для поступающих на филологический факультет МГУ¹.

Разбор текста включает все виды разбора, изучаемые в школе, и выполняется письменно в процессе подготовки к ответу. Для синтаксического разбора дается сложное предложение, состоящее из нескольких частей, или небольшой текст, состоящий из нескольких предложений, в том числе простых. Помимо этого, абитуриенту предлагается по одному слову на фонетический, морфемный и словообразовательный разборы и три слова на определение их частеречной принадлежности, например:

Добежав* до угла я увидел вход³ на лес...ницу лес...ница была узкая чрезвычайно грязная и совсем* (не)освеще(н,нн)аяно слышалось⁴, что в высоте⁴ взбегал еще* по ступенькам человек и я пустился² на лес...ницу ра...считывая что покамест ему где(нибудь) отопрут я его¹ догною

Задание к тексту:

I. Перепишите, вставляя пропущенные буквы, раскрывая скобки и расставляя знаки препинания.

II. Сделайте синтаксический разбор предложения.

III. Укажите часть речи слов, отмеченных звездочкой (*).

Сделайте разбор слов:

1 — фонетический,

2 — морфемный,

3 — словообразовательный,

4 — морфологический.

Данное учебное пособие поможет абитуриенту филологического факультета Казахстанского филиала ориентироваться в схемах разбора разного вида и в необходимом для его выполнения теоретическом материале. В пособии отражен не весь теоретический материал, а только та его часть, которая необходима для разбора.

В начале каждого раздела приведена относящаяся к нему часть программы для поступающих на филологический факультет МГУ. Поскольку разделы «Лексикология» и «Речь» не содержат практического разбора, касающаяся их часть программы помещена в конце пособия.

Материал несколько адаптирован с учетом того, что выпускники казахских школ не обучались по тем учебным комплексам, которые являются для российских абитуриентов базовыми.

¹ См.: Московский государственный университет им. М. В. Ломоносова. Казахстанский филиал. Справочник 2004.

ФОНЕТИКА. ОРФОЭПИЯ. ГРАФИКА И ОРФОГРАФИЯ

Фонетика - раздел языкознания, изучающий **звуковой** строй языка.

Орфоэпия - **раздел** языкознания, **изучающий** нормы произношения.

Графика - раздел языкознания, изучающий принципы отражения звучащей речи на письме.

Орфография - раздел языкознания, изучающий систему правил правописания слов, не регулируемых правилами графики.

Программа по русскому языку для поступающих на филологический факультет МГУ предполагает знание абитуриентом следующих теоретических вопросов по этим разделам:

Звуки и буквы, их соотношение. Графика. Алфавит. Звуковое значение букв е, ъ, ю, я. Употребление букв ъ и ѓ, их функции.

Гласные и согласные звуки. Слог. Ударение. Гласные ударные и безударные. Правописание безударных гласных. Правописание гласных после шипящих и ц. Глухие и звонкие, твердые и мягкие согласные. Обозначение мягких и твердых согласных на письме.

Основные нормы русского литературного произношения. Элементарные сведения о фонетической транскрипции.

Знание теоретических вопросов должно сопровождаться умением выполнять фонетический разбор слов. Приведем схему фонетического разбора и дадим к ней комментарий,

СХЕМА ФОНЕТИЧЕСКОГО РАЗБОРА

Фонетический разбор слова осуществляется по следующей схеме:

1. Затранскрибировать слово, поставив ударение.
2. На транскрипции дефисами (или вертикальными линиями) обозначить слогораздел.
3. Определить количество слогов, указать ударный.
4. Показать, какому звуку соответствует каждая буква. Определить количество букв и звуков.
5. В столбик выписать буквы слова, рядом - звуки, указать их соответствие.
6. Указать количество букв и звуков.
7. Охарактеризовать звуки по следующим параметрам:
 - а) гласный: ударный / безударный;
 - б) согласный: глухой / звонкий с указанием парности, твердый / мягкий с указанием парности.

КОММЕНТАРИЙ К ФОНЕТИЧЕСКОМУ РАЗБОРУ

Для выполнения фонетического разбора и при ответе на теоретические вопросы абитуриенты должны опираться на следующие знания.

Фонетическая транскрипция

Для записи **звучащей** речи используется фонетическая транскрипция, которая заключается в квадратных скобки, в словах из двух или нескольких слогов ставится ударение. Если два слова объединены единым ударением, они составляют одно фонетическое слово, которое записывается слитно или с помощью лиги: в *сад* [фсаг], [ф_саг].

В транскрипции не принято писать прописные **буквы**.

В словах, состоящих более чем из одного слога, ставится ударение.

Мягкость согласного звука обозначается апострофом: *сел* [с'эл].

Для записи гласных звуков используются следующие транскрипционные знаки: ударные гласные: [а], [о́], [у́], [и́], [ы́], [э], безударные: [а], [и], [ы], [у], [э]. В транскрипции не используются йотированные гласные буквы *ю, е, ё*.

Гласные звуки и гласные буквы

В русском языке 10 гласных букв: *а, у, о, ы, и, э, я, ю, е, ё*. Гласных звуков, различающихся под ударением, - 6: [а], [у], [о], [ы], [и], [э]. Таким образом, в русском языке гласных букв больше, чем гласных звуков, что связано с особенностями употребления букв *я, ю, е, ё*. Они выполняют следующие функции:

1) обозначают 2 звука ([й'а], [й'у], [й'о], [й'э]) в позиции после гласных, разделительных знаков и в начале фонетического слова: *яма* [й'ама], *моя* [май'а], *объять* [аб'й'ят'];

2) обозначают гласный и мягкость предшествующего парного по твердости / мягкости согласного звука: *мёл* [м'ёл] - ср.: *мол* [мол] (исключение может составлять буква *е* в заимствованных словах, не обозначающая мягкости предшествующего согласного - *поре* [п'урэ]); поскольку многие заимствованные по происхождению слов такого рода стали общеупотребительными в русском языке, можно сказать, что буква *е* в русском языке перестала обозначать мягкость предшествующего согласного звука, ср.: *пос[т'э]ль* - *пас[тэ]ль*);

3) буквы *е, е, ю* после непарного по твердости / мягкости согласного обозначают гласный звук [э], [о], [у]: *шесть* [шэс'т'], *шёлк* [шолк], *парашют* [парашут].

УДАРНЫЕ ГЛАСНЫЕ

В русском языке под ударением различается 6 гласных звуков: [а], [б], [у], [ы], [й], [э], [я]. Эти звуки обозначаются на письме при помощи 10 гласных букв: *а, у, о, ъ, и, э, я, ю, ё, е*.

Звук [а] может быть обозначен на письме буквами *а* (*мал* [мал]) и *я* (*мял* [м'ал]).

Звук [у] обозначается буквами *у* (*бура* [бур'а]) и *ю* (*мюсли* [м'усл'и]).

Звук [о] обозначается буквами *о* (*мод* [мол]) и *ё* (*мёл* [м'ол]); согласно сложившейся традиции в печатной литературе, не предназначенной для малышей или для обучения чтению и письму, вместо буквы *ё* употребляется буква *е*, если это не мешает пониманию смысла слова.

Звук [ы] обозначается буквой *ы* (*мыло* [мы'ла]) и *и* - после *ж, ш* и *ц* (*жить* [жы'т'], *шить* [шы'т'], *цирк* [шырк]).

Звук [и] обозначается буквой *и* (*Мила* [м'ила]).

Звук [э] обозначается буквой *е* (*мера* [м'эра]) или - после твердого согласного в некоторых заимствованиях - *э* (*мэр* [мэр]).

БЕЗУДАРНЫЕ ГЛАСНЫЕ

В безударных слогах гласные произносятся иначе, чем под ударением, ~ более кратко и с меньшим мускульным напряжением органов речи (этот процесс в лингвистике называется редукцией). В связи с этим гласные без ударения меняют свое качество и произносятся иначе, чем ударные.

Кроме того, без ударения различается меньшее количество гласных, чем под ударением: различающиеся под ударением гласные в той же морфеме (например, в корне) в безударном положении перестают различаться, например: *сама* и *сома* — [сама], *лиса* и *леса* ~ [л'иса] (этот процесс называется нейтрализацией).

В русском языке в безударном положении различается 4 гласных звука: [а], [у], [ы], [и]. Безударные [а], [и] и [ы] отличаются в произношении от соответствующих ударных: они произносятся не только более коротко, но и с несколько иным тембром. Поэтому их обозначение при помощи тех же транскрипционных знаков, что и ударные гласные, в известной мере условно.

Качество безударного гласного зависит от твердости / мягкости предшествующего согласного звука.

После твердых согласных произносятся звуки [у] (*рука* [рукá]), [а] (*малюк* [малáк]), [ы] (*мыловар* [мылавáр]), *живот* [живóт]), *желтеть* [жылт'эт'], *лошадей* [лашыв'эй']).

После мягких согласных произносятся звуки [у] (*любить* [л'уб'йт']), [и] (*миры* [м'иры]), *часы* [ч'исы]), *лежать* [л'ижáт'])).

Как видно из приведенных примеров, один и тот же безударный гласный может отображаться на письме разными буквами:

[у] - буквами *у* (*пустой* [пустóй]) и *ю* (*бюро* [б'урó]),
[а] — буквами *а* (*жара* [жарá]) и *о* (*постель* [паст'эл']),

[ы] - буквами **ы** (*мыслитель* [мысл'йт'ил']), *и* (*жизнь* [жыз'н']), *а* (*железь* [жал'эт'] / *жиль* [жыл'эт']) - в некоторых словах после твердых непарных [ж], [ш], [ц] возможна вариативность произношения), *е* (*железо* [жыл'эза]),

[и] - буквами *и* (*пистон* [п'истон]), *е* (*медок* [м'идок]), *а* (*часок* [ч'исок]), *я* (*ряды* [р'иды]).

Сказанное выше о соответствии безударных гласных и обозначающих их букв можно обобщить в схему:

После твердого согласного, кроме [ж], [ш], [ц]:

у	[у]	<i>рука</i> [ру]ка
а	[а]	<i>сама</i> [са]ма
о	[а]	<i>сома</i> [са]ма
ы	[ы]	<i>вымыть</i> вы[мы]ть
е	[ы]	<i>тестировать</i> [ты]стировать

После [ж], [ш], [ц]:

У	М	<i>шуметь</i> [шу]меть
е	[ы]	<i>шестой</i> [шы]стой
о	[ы]	<i>шоколад</i> [шы]колад
о	[а]	<i>шокировать</i> [ша]кировать
а	[а]	<i>шары</i> [ша]ры
а	[ы]	<i>лошадей</i> ло[шы]дей
ы	[ы]	<i>цыпленок</i> [цы]пленок
и	[ы]	<i>широкий</i> [шы]рокий

После мягкого согласного:

ю	[у]	<i>любить</i> [л'у]бить
У	[у]	<i>чудесный</i> [ч'у]десный
и	[и]	<i>миры</i> [м'и]ры
е	[и]	<i>менять</i> [м'и]нять
я	[и]	<i>пятак</i> [п'и]так
а	[и]	<i>часы</i> [ч'и]сы

В начале фонетического слова:

У	[у]	<i>Урок</i> [у]рок
а	[а]	<i>арба</i> [а]рба
о	[а]	<i>окно</i> [а]кно
и	[и]	<i>игра</i> [и]гра
э	[и]	<i>этаж</i> [и]таж

Эти **фонетические** законы регулируют произношение безударных гласных во всех безударных слогах, кроме отдельных **заимствований** и служебных слов, а также фонетической подсистемы заударных окончаний и формообразующих суффиксов. В окончаниях и возвратном суффиксе -ся представлено произношение отражаемого на письме буквой я безударного [а] после мягкого согласного: *буря* [бур'а], *мойся* [мой'с'а], *читая* [ч'итай'а]. В некоторых заимствованиям представлены безударные [о] и [э] (*какао* [какао], *каноз* [каноз]). В некоторых служебных словах - без-

ударный [о] (ср., например, произношение союза *но* и предлога *на*: *Я пошел на выставку, но выставка была закрыта*).

Таким образом, в безударных слогах гласные произносятся иначе, чем в ударных. Однако это изменение качества гласных на письме не отражается, что обусловлено основным принципом русской орфографии: на письме отражаются только самостоятельные, **смыслоразличительные** признаки звуков, а их изменение, вызванное фонетическим положением в слове, на письме не отражается. Безударное положение гласного - сигнал орфограммы. С точки зрения правил правописания безударные гласные можно разделить на три группы: проверяемые ударением, непроверяемые ударением (словарные), гласные в корнях с чередованиями.

Согласные звуки и согласные буквы

Образование согласного звука связано с преодолением воздушной струей препятствий в полости рта, создаваемых языком, губами, зубами, нёбом. При преодолении препятствия возникает шум - обязательный компонент согласного звука. В некоторых (звонких) согласных помимо шума присутствует голос, создаваемый колебанием голосовых связок.

В русском языке 36 согласных звуков ([б], [б'], [в], [в'], [г], [г'], [д], [д'], и, [з], [з'], [й'], [к], [к'], [л], [л'], [м], [м'], [н], [н'], [п], [п'], [р], [р'], [с], [с'], [т], [т'], [ф], [ф'], [х], [х'], [ц], [ч'], [ш], [ш']) и 21 согласная буква (б, в, г, д, ж, з, й, к, л, м, н, п, р, с, т, ф, х, ц, ч, ш, щ). Это количественное различие связано с основной особенностью русской графики - способом отражения твердости и мягкости согласных на письме: мягкость парных согласных звуков в русском языке обозначается не согласной, а гласной буквой (в, ё, ю, я, и) или ь (*мал* [мал] – *мял* [м'ал], *кон* [кон] – *коть* [коть']).

ГЛУХИЕ И ЗВОНКИЕ СОГЛАСНЫЕ ЗВУКИ

Звонкие и глухие согласные различаются участием / неучастием голоса в образовании согласного звука.

Звонкие состоят из шума и голоса. При их произношении воздушная струя не только преодолевает преграду в полости рта, но и колеблет голосовые связки. Звонкими являются **следующие** звуки: [б], [б'], [в], [в'], [г], [г'], [д], [д'], [ж], [з], [з'], [й'], [л], [л'], [м], [м'], [н], [н'], [п], [п'], [р], [р']. Звонким является также долгий звук [ж'], встречающийся в речи отдельных людей в словах *дрожжи*, *вожжи* и некоторых других.

Глухие согласные произносятся без голоса, когда голосовые связки остаются расслабленными, и состоят только из шума. Глухими являются следующие согласные звуки: [к], [к'], [п], [п'], [с], [с'], [т], [т'], [ф], [ф'], [м], [х'] [ц], [ч'], [ш], [ш'].

По **наличию** или отсутствию голоса согласные образуют пары; звуки в паре должны различаться только одним признаком, в данном случае **глу-**

хостью / звонкостью. Выделяют **11** пар противопоставленных по глухости / звонкости согласных: [б] - [п], [б'] - [п'], [в] - [ф], [в'] - [ф'], [г] - [м], [г'] - [к'], [д] - [т], [д'] - [т'], [з] - [с], [з'] - [с'], [ж] - [ш]. Перечисленные звуки являются, соответственно, либо звонкими парными, либо глухими парными.

Остальные согласные характеризуются как непарные. К звонким **непарным** относят [й'], [л], [л'], [м], [м'], [н], [н'], [р], [р'], к глухим **непарным** - звуки [х], [х'], [ц], [ч'], [щ'].

Сказанное можно обобщить в следующей таблице:

	парные (11 пар)	непарные
звонкие	б б' в в' г г' д д' ж з з'	• л л' м м' н н' р р' й'
глухие	п п' ф ф' к к' т т' ш с с'	х х' ц ч' щ'

Если в речи носителя языка присутствует долгий звук [ж'], то он является звонкой парой к согласному [щ']; в этом случае пар по глухости / звонкости 12.

Позиционное оглушение и озвончение

В русском языке в определенных позициях встречаются и глухие, и звонкие согласные звуки. Это положение перед гласными (*там* [там] - *дом* [дом]) и перед согласными [в], [в'], [й'], [л], [л'], [м], [м'], [н], [н'], [р], [р'] (*свой* [свой'] - *звон* [звон], *смела* [см'ила] - *размела* [разм'ила], *сдой* [срой'] - *разрой* [разрой']). Эти позиции, как справедливо отмечено в Комплексе 2, являются сильными по глухости / звонкости.

Но появление глухого или звонкого звука может быть предопределено его положением в слове. Такая глухость / звонкость оказывается несомостоятельной, «вынужденной», а позиции, в которых это происходит, считаются слабыми по глухости / звонкости.

Звонкие парные оглушаются (вернее, меняются на глухие)

1) в абсолютном конце слова: *пруд* [прут];

2) перед глухими: *будка* [б'утка].

Глухие парные согласные, **стоящие** перед звонкими, кроме [в], [в'], [й'], [л], [л'], [м], [м'], [н], [н'], [р], [р'], озвончаются, то есть меняются на звонкие: *молотба* [малад'ба].

Отражение глухости и звонкости согласных на письме

На письме при помощи специальных согласных букв (*там* - *дам*) отражается только самостоятельная глухость / звонкость согласных; позиционная глухость / звонкость (результат позиционного оглушения / озвончения) на письме не отражается, как и большинство других позиционных фонетических изменений. Исключение составляет 1) правописание

приставок на *с/з*: *рас-сыпать*, *раз-бить*; отражение произношения и здесь проводится не до конца, так как отражается только уподобление по глухости / звонкости, но не по признакам, связанным с местом образования преграды у согласного: *расиевелить* [рашшыв'ил'йт'], 2) правописание некоторых заимствований: *транскрипция* - транскрибировать.

ТВЕРДЫЕ И МЯГКИЕ СОГЛАСНЫЕ ЗВУКИ

Твердые и мягкие согласные различаются особенностями артикуляции, а именно положением языка: при образовании мягких согласных все тело языка сдвигается вперед, а средняя часть спинки языка приподнимается к твердому небу, при образовании твердых согласных тело языка сдвигается назад.

Согласные образуют 15 пар, противопоставленных по твердости / мягкости: [б] - [б'], [в] - [в'], [г] - [г'], [д] - [д'], [з] - [з'], [к] - [к'], [л] - [л'], [м] - [м'], [н] - [н'], [п] - [п'], [р] - [р'], [с] - [с'], [т] - [т'], [ф] - [ф'], [х] - [х'].

К твердым непарным относят согласные [ц], [ш], [ж], а к мягким непарным - согласные [ч'], [щ'], [й'] (непарным мягким является также долгий звук [ж'], встречающийся в некоторых словах в речи отдельных носителей языка).

Согласные [ш] и [щ'] (а также [ж] и долгий [ж']) пар не образуют, так как отличаются не только твердостью / мягкостью, но и краткостью / долготой.

Сказанное можно **обобщить** в следующей таблице:

	парные (15 пар)	непарные
твердые	б в г д з к л м н п р с т ф х	ж ш ц
мягкие	б' в' г' д' з' к' л' м' н' п' р' с' т' ф' х'	ч' щ' й'

Позиционное смягчение согласных

В русском языке в определенных позициях встречаются и твердые, и мягкие согласные звуки, причем число таких позиций значительно. Это

- 1) позиция перед гласными (*мол* [мол] - *мёл* [м'ол]),
- 2) позиция на конце слова: (*кон* [кон] - *конь* [кон']),
- 3) любая позиция звуков [л], [л']: (*полка* [пóлка] - *полька* [пóл'ка]),
- 4) у звуков [с], [с'], [з], [з'], [г], [г'], [д], [д'], [н], [н'], [р], [р'] позиция перед [к], [к'], [г], [г'], [х], [х'], [б], [б'], [п], [п'], [м], [м'] (*банка* [бáнк'а] - *банька* [бáн'ка], *пурга* [пурги] - *серьга* [с'ир'гá]).

Эти позиции являются сильными по твердости / мягкости.

Позиционные изменения, касающиеся твердости / мягкости, могут быть вызваны только влиянием звуков друг на друга.

Позиционное смягчение (мена **твердого** согласного на парный ему мягкий) осуществляется в современном русском языке непоследовательно в отношении разных групп согласных.

В речи всех носителей современного русского языка **последовательно** происходит лишь замена [н] на [н'] перед [ч'] и [ш]: *барабанчик* [барабáн'ч'ик], *барабанищик* [барабáн'ш'ик]

В речи многих носителей происходит также позиционное смягчение [с] перед [н'] и [т'], [з] перед [н'] и [д']: *кость* [к'ос'т'], *песня* [п'эс'н'я], *жизнь* [ж'ыз'н'], *гвозди* [г'в'оз'д'и].

В речи некоторых носителей (в современном языке это скорее исключение, чем правило) возможно **позиционное** смягчение и в некоторых других **сочетаниях**, например: *дверь* [д'в'эр], *съем* [с'й'эм].

Обозначение твердости и мягкости согласных на письме

В отличие от глухости / звонкости, твердость / мягкость парных согласных обозначается не при помощи согласных **бухв**, а иными средствами.

Мягкость согласных обозначается следующим образом.

Для парных по твердости / мягкости согласных мягкость обозначается:

1) буквами *я, е, ё, ю, и: мал - мял, мол - мёл, пэр - перо, буря - бюро, мыло ~ мило* (перед *е* в заимствовании согласный может быть твердым: *тюре*);

2) мягким знаком ~ в конце слова (*конь*), в середине слова у [п'] перед любым согласным (*полька*), после мягкого согласного, стоящего перед твердым (*весьма, раньше*), и у мягкого согласного, стоящего перед мягкими [г'], [к'], [б'], [м'], являющимися результатом изменения соответствующих твердых (*серьги* - ср. *серьга*) - см. сильные по твердости / мягкости позиции.

В остальных случаях мягкий знак в середине слова для обозначения мягкости парных согласных не пишется (*мостик, песня, разве*), потому что позиционная мягкость, как и другие позиционные изменения звуков, на письме не отражается.

Для непарных согласных нет необходимости в дополнительном обозначении мягкости, поэтому возможны графические правила «*ча, ща* пиши с *а*».

Твердость парных согласных обозначается **отсутствием** мягкого знака в сильных позициях (кон, банка), написанием после согласного букв *а, о, у, ы, э (мал, мол, мул, мыл, пэр)*; в некоторых заимствованиях твердый согласный произносится и перед *е* (*фонетика*).

Твердость непарных твердых согласных, как и непарных мягких, дополнительного обозначения не требует, поэтому возможно **существование** графического правила о написании *жи* и *ши*, орфографических при-

вил о написании и и **ы** после *ц* (*цирк* и *цыган*), **о** и **ё** после *ж* и *ш* (*шорох* и *шепот*).

ПОЗИЦИОННОЕ УПОДОБЛЕНИЕ СОГЛАСНЫХ ПО ИНЫМ ПРИЗНАКАМ. РАСПОДОБЛЕНИЕ СОГЛАСНЫХ

Согласные могут уподобляться друг другу (подвергаться ассимиляции) не только по глухости / звонкости, твердости / мягкости, но и по другим признакам - месту образования преграды и ее характеру. Так, подвергаются **уподоблению** согласные, например, в следующих сочетаниях:

[с] + [ш] → [шш] → [ш̣]: *шить* [ш̣ыт'],
[с] + [ч'] → [ш'] или [ш'ч']: *с чем-то* [ш'эмта] или [ш'ч'эмта],
[с] + [ш'] → [ш̣]: *расцелить* [раш'ип'йт'],
[з] + [ж] → [жж] → [ж̣]: *изжить* [ижыт'],
[т] + [с] → [ш̣] или [ш̣с]: *мыться* [мы̣ща], *отсыпать* [ацсы̣пат'],
[т] + [ц] → [ш̣ц] → [ш̣ц̣]: *отщепить* [аш̣ып'йт'],
[т] + [ч'] → [ч'ч'] → [ч']: *отчет* [ач'бт],
[т] + [ш'] → [ч'ш']: *отщепить* [ач'ш'ип'йт'].

Позиционному изменению могут подвергаться сразу несколько признаков согласных. Например, в слове *подсчет* [пач'ш'бт] имеет место чередование [д] + [ш'] → [ч'ш'], т.е. представлено уподобление по глухости, мягкости и признакам места и характера преграды.

В отдельных словах представлен процесс, обратный уподоблению, - расподобление (диссимилиация). Так, в словах *лёгкий* и *мягкий* вместо ожидаемой ассимиляции по глухости и образования долгого согласного ([г] + [к'] → [к'к']) представлено сочетание [к'к'] → [х'к'] (*лёгкий* [лбх'к'ий'], *мягкий* [мáх'к'ий']), где отмечается расподобление звуков по характеру преграды (при произношении звука [к'] органы речи смыкаются, а при произношении [х'] сближаются). При этом диссимилиация по этому признаку **совмещается** с ассимиляцией по глухости и мягкости.

УПРОЩЕНИЕ ГРУПП СОГЛАСНЫХ (НЕПРОИЗНОСИМЫЙ СОГЛАСНЫЙ)

В **некоторых** сочетаниях при соединении трех согласных один, обычно средний, выпадает (так называемый непроезносимый согласный). Выпадение согласного представлено в следующих сочетаниях:

стл — [сл]: *счастливый* *сча[сл']ивый*,
стн - [сн]: *местный* *ме[сн]ый*,
эдн - [сн]: *поздний* *по[зн']ий*,
эдц - [сц]: *подуэды* *под у[сц]ы*,
ндш - [нш]: *ландшафт* *ла[нш]афт*,
нтг - [нг]: *рентген* *ре[нг]ен*,
ндц - [нц]: *голландцы* *голла[нц]ы*,

рѣц - [рц]: *сердце се[рц]е*,
рѣч - [рч]: *сердчишко се[рч']ишко*,
днц - [нц]: *солнце со[нц]е*.

Не произносится также звук [й'] между гласными, если после него стоит гласный [и]: *моего [маивѳ]*.

Функции Ъ и Ь

Твердый знак выполняет в русском языке разделительную функцию - указывает, что после согласного йотированная гласная буква обозначает не мягкое согласное, а два звука: *я* - [й'а], *е* - [й'э], *е* - [й'о], *ю* - [й'у] (*объять [абй'ят']*, *свет [сй'эст]*, *сьемка [сй'ѳмка]*).

Функции **мягкого знака** сложнее. Он имеет в русском языке три функции - разделительную, функцию обозначения самостоятельной мягкости парных согласных, грамматическую функцию:

1. Мягкий знак может выполнять аналогичную разделительную функцию перед *я*, *ю*, *е*, *ѳ*, и внутри слова не после приставки (*вьюга*, *соловьиный*) и в некоторых иноязычных словах перед *о*: (*бульон*, *компаньон*).

2. Мягкий знак может служить для обозначения самостоятельной мягкости парного согласного на конце слова и в середине слова перед согласным (см. выше): *конь*, *банка*.

3. Мягкий знак после непарного по твердости / мягкости согласного может выполнять грамматическую функцию - пишется по традиции в определенных грамматических формах, не неся никакой фонетической нагрузки (ср.: *нож* - *рожь*, *ключ* - *ночь*). При этом мягкий знак не обозначает мягкости не только у непарных твердых, но и у непарных мягких согласных.

Качественные и количественные соотношения между буквами и звуками в русском языке

Между буквами и звуками в русском языке устанавливаются неоднозначные качественные и количественные отношения.

Качественное соотношение букв и звуков

Одна и та же буква может обозначать различные звуки, например, буква *а* может обозначать звуки [а] (*мал* [мал]), [и] (часы [ч'исы]), [ы] (*жаль* [жыл'злт']), что связано с изменением произношения гласных в безударных слогах; буква *с* может обозначать звуки [с] (сад [сат]), [с'] (*гость* [гос'т']), [з] (*дать* [здат']), [з'] (*сделать* [з'д'злат']), [ж] (*жечь* [жжат']), [ш] (*рашишь* [рашш'ыт']), [ш'] (*расцепить* [раш'ш'ип'йт']), что связано с уподоблением согласных по разным признакам.

И наоборот: один и тот же звук может обозначаться на письме разными буквами, например: звук [и] может быть обозначен буквами и (*мир* [м'ир]), а (*часы* [ч'исы]), я (*ряды* [р'иды]), е (*певун* [п'ивун]).

Количественное соотношение букв и звуков

1. Одна буква может обозначать один звук: *шов* [шоф].
2. Одна буква может обозначать два звука: *яма* [й'ама] (буквы я, ю, е, ё в начале слова, после гласных и разделительных знаков).
3. Буква может не иметь звукового значения: *местный* [м'эсный'] (непроизносимый **согласный**), *мышь* [мыш] (мягкий знак в грамматической функции после непарных по твердости / мягкости согласных).
4. Одна буква может обозначать признак звука: *конь* [кон'], *банка* [бан'ка] (мягкий знак в функции обозначения мягкости парного согласного в конце и середине слова).
5. Одна буква может обозначать звук и признак другого звука: *мял* [м'ал] (буква я обозначает звук [а] и мягкость согласного [м']).
6. Две буквы могут обозначать один звук: *моется* [мобица], *несся* [н'бс'а].
7. Три буквы могут обозначать один звук: *мыться* [мыща].

Слог

Фонетический слог - гласный или сочетание гласного с одним или несколькими согласными, произносимые одним выдохательным толчком. В слове столько слогов, сколько в нем гласных; два гласных не могут находиться в пределах одного слога.

Слоги бывают ударные и безударные.

Большинство слогов русского языка оканчиваются гласным, т.е. являются открытыми: *молоко* [ма-ла-ко́]. Так, в последовательности СГСГСГ (где С - согласный, Г - гласный) возможен только один вариант слогораздела: СГ-СГ-СГ.

Однако в русском языке встречаются и слоги, **заканчивающиеся** согласным (закрытые). Закрытые слоги встречаются:

- 1) в конце фонетического слова: *вагон* [ва-го́н],
- 2) в середине слова при стечении двух и более согласных, если
 - а) после [й'] следует любой другой согласный: *война* [вай'-на́],
 - б) после остальных непарных звонких ([л], [л'], [м], [м'], [н], [н'], [р], [р']) следует парный по глухости / звонкости согласный: *лампа* [лам-па].

В остальных случаях стечения согласных слоговая граница проходит перед группой согласных: *будка* [бу'-тка], *весна* [в'-и-сна́].

Фонетический слог следует отличать от слога для переноса. Хотя в большом числе случаев перенос **осуществляется** в месте слогораздела (*мо-ло-ко*, *лам-па*), но в ряде случаев слог для переноса и фонетический слог могут не совпадать.

Во-первых, **правила** переноса не позволяют переносить или оставлять на строке одну гласную букву, однако обозначаемые ею звуки могут составлять фонетический слог; например, слово *яма* не может быть перенесено, но должно быть разделено на фонетические слоги [й'á-ма].

Во-вторых, по правилам переноса следует разделить одинаковые согласные буквы: *ван-на, кас-са*; граница же фонетического слога проходит перед этими согласными, причем на месте стечения одинаковых согласных мы реально произносим один долгий согласный звук: *ванна* [вá-н'а], *касса* [кá-са].

В-третьих, при переносе учитывают морфемные границы в слове: от морфемы не рекомендуется отрывать одну букву, поэтому следует перенести *раз-бить, лес-ной*, но границы фонетических слогов проходят иначе: *разбить* [ра-зб'йт'], *лесной* [л'и-снбй'].

Ударение

Ударение - это произношение одного из слогов в слове (вернее, гласного в нем) с большей силой и длительностью. Таким образом, фонетически русское ударение силовое и **количественное**.

Другие отличительные признаки русского ударения - его **разноместность** и подвижность.

Разноместность русского ударения заключается в том, что оно может падать на любой слог в слове, в противоположность языкам с фиксированным местом ударения (например, французскому или польскому): *дерево, дорога, молоко*.

Подвижность ударения заключается в том, что в формах одного слова ударение может перемещаться с основы на окончание: *ноги - ногй*.

В сложных словах (т.е. словах с несколькими корнями) может быть несколько ударений: *прибóрсамолётострòение*, однако многие сложные слова не имеют побочного ударения: *пароход* [парахòт].

ОБРАЗЕЦ ФОНЕТИЧЕСКОГО РАЗБОРА

Дадим образец фонетического **разбора**.

его [й'и-вò] 2 слога, второй ударный

е	← [й']	согласный, звонкий непарный, мягкий непарный
	[и]	гласный, безударный
г	→ [в]	согласный, звонкий парный, твердый парный
о	→ [ò]	гласный, ударный
<hr/>		
3 б.	4 зв.	

В фонетическом разборе показывают соответствие букв и звуков, соединяя буквы с обозначаемыми ими звуками (за исключением обозначения твердости / мягкости согласного **последующей** гласной буквой). Поэтому необходимо обратить внимание на **буквы**, обозначающие два звука, и на звуки, обозначаемые двумя буквами. Особое внимание надо уделить мягкому знаку, который в одних случаях обозначает мягкость предшествующего парного согласного (и в этом случае он, как и предшествующая ему согласная буква, соединяется с согласным звуком), а в других случаях не несет фонетической нагрузки, выполняя грамматическую функцию (в этом случае рядом с ним в транскрипционных скобках ставится прочерк), например:

к — [к]	н — [н]
о — [о]	о — [о]
н — [н']	ч — [ч']
ь — [']	ь — [-]

Обратите внимание на то, что у согласных звуков парность указывается отдельно по признаку глухости / звонкости и по признаку твердости / мягкости, поскольку в русском языке представлены не только абсолютно непарные согласные ([л'], [ц], [ч'], [ш']), но и согласные, непарные только по одному из этих признаков, например: [л] - звонкий **непарный**, твердый парный, [ж] - звонкий парный, твердый непарный.

ОРФОЭПИЯ

Термин «орфоэпия» употребляется в лингвистике в двух значениях:

- 1) совокупность норм литературного языка, связанных со звуковым оформлением значимых единиц: нормы произношения звуков в разных позициях, нормы ударения и интонации;
- 2) наука, которая изучает варьирование произносительных норм литературного языка и вырабатывает произносительные рекомендации (орфоэпические правила).

Различие между этими определениями следующее: во втором понимании из области орфоэпии исключаются те произносительные нормы, которые связаны с действием фонетических законов: изменение произношения гласных в безударных слогах (редукция и нейтрализация), позиционное оглушение / озвончение согласных и др. К сфере орфоэпии при таком понимании относят лишь такие произносительные нормы, которые допускают вариативность в литературном языке, например возможность произношения после шипящих как [а], так и [ы] (**[жарá]**, но **[жысм'ин]**).

Из норм, допускающих вариативность произношения в одной и той же позиции, необходимо отметить следующие:

- 1) произношение твердого и мягкого согласного перед е в заимствованных словах: к[р']ем, [г']ермин, но фо[нэ]тика, [тэ]ннис; в ряде слов

возможно вариативное произношение, например: прог[р]есс и прог[р']есс;

2) произношение в отдельных словах сочетаний *чт* и *чи* как [шт] и [шн]: с [шт] произносятся слова *что, чтобы*, с [шн] - слова *конечно, скучный*, в ряде слов допустимо вариативное произношение, например, *двое[ч'н']ик* и *двое[шн']ик*, *було[ч'н']ая* и *було[шн']ая*;

3) произношение звуков [ж] и [ж'] на месте сочетаний *эжж, эжд, эжж*: в отдельных словах на месте сочетаний букв *эжж, эжж, эжд: дрожжи, езжу, дожди: [дрбж'и], [й'эж'у], [даж'и]*. В речи людей младшего поколения на месте сочетаний *эжж* и *эжж* может произноситься звук [ж'] = [жж] (*дрбж'ы*, *й'эж'у*);

4) вариативность позиционного смягчения согласных в отдельных группах: последовательно происходит лишь замена [н] на [н'] перед [ч'] и [ш']: *барабанчик [барабáн'ч'ик], барабаник [барабáн'ш'ик]*. В других группах согласных смягчения или не происходит вовсе (например, *лавки [лáfк'и]*), или оно представлено в речи одних носителей языка и отсутствует в речи других. При этом *представленность* позиционного смягчения в разных группах согласных различна. Так, в речи многих носителей происходит позиционное смягчение [с] перед [н'] и [т'], [з] перед [н'] и [л]: *кость [кóст']*, *песня [п'эс'н'а]*, *жизнь [жыз'н']*, *гвозди [гвóз'д'и]*, смягчение же первого согласного в сочетаниях [зв'], [дв'], [св'], [эл'], [сл'], [сй'] и некоторых других скорее исключение, чем правило (например: *дверь [дв'эр']* и [дв'эр'], *съем [сй'эм]* и [сй'эм], *если [й'эсл'и]* и *[й'эс'л'и]*);

5) вариативность ударения в отдельных словах и словоформах: поскольку русское ударение разноместное и подвижное и в силу этого его постановка не может регулироваться едиными для всех слов правилами, постановка ударения в словах и формах слов также регулируется правилами орфоэпии. Так, например, слово *звонить* в формах настоящего времени имеет ударение на окончании: *звонишь, звонит*. Некоторые слова имеют вариативные ударения во всех своих формах, например *творог* и *творбг*. Другие слова могут иметь вариативные ударения в некоторых из своих форм, например: *ткала* и *ткала*, *косуй* *косу*.

ГРАФИКА. ОРФОГРАФИЯ

Графика - наука, изучающая обозначение звучащей речи на письме.

Русская графика имеет специфические особенности, касающиеся обозначения мягкости согласных на письме, обозначения звука [й'] и употребления графических знаков (см. выше). Графика устанавливает правила написания для всех **слов**, определяет, как единицы языка передаются во всех словах и частях слов (в отличие от правил орфографии, которые устанавливают написания конкретных классов слов и их частей).

Орфография - раздел языкознания, изучающий систему правил единообразного написания слов и их форм. Центральным понятием орфо-

графии является орфограмма — написание, регулируемое орфографическим правилом или устанавливаемое в словарном порядке, т.е. написание слова, которое выбирается из ряда возможных с точки зрения законов графики.

Орфография состоит из следующих разделов:

- 1) написание значимых частей слова (морфем) — корней, приставок, суффиксов, окончаний, то есть обозначение буквами звукового состава слов там, где это не определено графикой;
- 2) слитное, раздельное и дефисное написание;
- 3) употребление прописных и строчных букв;
- 4) правила переноса;
- 5) правила графических сокращений слов.

Написание морфем (значимых частей слова)

Правописание морфем регулируется в русском языке тремя принципами — фонематическим, традиционным, фонетическим.

Фонематический принцип является ведущим и регулирует более 90% всех написаний. Его суть состоит в том, что на письме не отражаются фонетически позиционные изменения - изменение гласных в безударных слогах, оглушение, **озвончение**, смягчение согласных. Гласные при этом пишутся так, как под ударением, а согласные - как в сильной позиции, например позиции перед гласным (*частота - часто, лодка - лодочка*). В разных источниках этот основной принцип может иметь разное название — фонематический, **морфематический**, морфологический.

Традиционный принцип регулирует написание непроверяемых гласных и согласных (*собака, аптека*), корней с чередованиями (*слагать - сложить*), дифференцирующих написаний (*ожёг - ожог*), правописание гласных после шипящих и *ц* (*шелк - шов, цирк - цыпленок*), разделительных знаков (*ведливый, вьюга*), мягкого знака после непарных по твердости / мягкости согласных в грамматической функции (*нож - рожи*).

Фонетический принцип орфографии заключается в том, что в отдельных группах морфем на письме может отражаться произношение, вызванное позиционными изменениями звуков. В русской орфографии этот принцип реализован в таких орфографических правилах, как правописание приставок, заканчивающихся на *з/с* (*разбить - распить*), правописание гласной в приставке *роз/раз/рос/рас* (*расписание - роспись*) и правописание корней, начинающихся на *и*, после приставок, заканчивающихся на согласный (*история ~ предьстория*). Но даже в этих немногочисленных правилах фонетический принцип реализован непоследовательно, например: *расшить [рашйт]*, *розьской, сверхинтересный*,

Слитное, раздельное и дефисное написание

Слитное, раздельное и дефисное написание регулируется традиционным принципом с учетом морфологической самостоятельности единиц. Морфемы в пределах одного слова пишутся преимущественно слитно или через дефис, слова отделены друг от друга пробелами (ср.: *по моему МНЕ-*

нию и *по-моему*). Исключения составляют отрицательные и неопределенные местоимения, употребленные с предлогами (*не с кем*) и некоторые наречия (в *обнимку*).

Употребление прописных и строчных букв

Употребление прописных и строчных букв регулируется лексико-синтаксическим правилом: с прописной буквы пишутся собственные имена и наименования (*МГУ, Московский государственный университет*), слова, которым автор хочет придать особый, возвышенный смысл (*Прекрасная Дама, Свобода*), а также первое слово в начале каждого предложения. Остальные слова пишутся со строчной буквы.

Правила переноса

Правила переноса слов с одной строки на другую основываются на слоگو-морфемном принципе с элементами традиционного: при переносе учитывается прежде всего слоговое членение слова, а затем и его морфемная структура: *вой-на, раз-бить*, а не **во-йна, *ра-збить*. В соответствии с традицией не переносится и не оставляется на строке одна буква слова (невозможно перенести **мо-я, *я-ма*). Одинаковые согласные в корне слова при переносе разделяются: *кас-са*.

Правила графических сокращений слов

Графические сокращения, в отличие от аббревиатур (сложносокращенных слов), употребляются только в письменной речи и при озвучивании текста раскрываются. Существует три способа графического сокращения слов - использование дефиса (*физ-ра - физкультура*), косой черты (*б/у - бывший в употреблении*) и точки (*т.е. - то есть*).

Сокращение слов на письме также базируется на следующих правилах:

- 1) может опускаться только цельная, нерасчлененная часть в составе слова обычно не менее чем из двух букв (*лит-ра - литература, в/о - высшее образование*);
 - 2) нельзя сократить слово выбрасыванием его начальной части;
 - 3) сокращение не должно приходиться на буквы **И, Ъ, Ь**.
- Получить информацию о правильном написании слова можно из орфографических словарей русского языка.

При подготовке к экзамену обратите внимание на то, что от вас требуется знание не только разделов и принципов орфографии, но и конкретных орфографических правил, именование которых рассредоточено по разным разделам программы для поступающих.

МОРФЕМИКА И СЛОВООБРАЗОВАНИЕ

Морфемика – раздел языкознания, в котором изучается система морфем языка и морфемная структура слов и их форм.

Словообразование – раздел языкознания, в котором изучается **производность** слов языка, средства и способы словообразования.

Программа по русскому языку для поступающих на филологический факультет МГУ предполагает знание абитуриентом следующих теоретических вопросов по этим разделам:

Приставка, корень, суффикс, окончание как минимальные значимые части слова. Понятие о словообразовательных и формообразовательных частях слова. Основа слова и окончание. Нулевое окончание.

Правписание значимых частей слова: приставок, корней с чередующимися гласными и согласными, суффиксов, окончаний – у слов различных частей речи. Правписание слов с двойными и непроизносимыми согласными.

Основные способы словообразования в русском языке. Понятие производной и производящей основ. Различные словообразовательные средства. Словообразование имен существительных, прилагательных, числительных, глаголов, наречий.

Сложные и сложносокращенные слова, их правписание.

Знание теоретических вопросов должно сопровождаться умением выполнять морфемный и словообразовательный разборы слова. Приведем схемы этих разборов и дадим к ним комментарии.

СХЕМА МОРФЕМНОГО РАЗБОРА (РАЗБОРА СЛОВА ПО СОСТАВУ)

Порядок разбора слова по составу таков:

- 1) выделить окончание, **формирующий** суффикс (если они есть в слове),
- 2) выделить основу слова – часть слова без окончаний и формирующих суффиксов,
- 3) выделить в основе слова приставку **и/или** суффикс через построение словообразовательной цепочки,
- 4) выделить в слове корень.

КОММЕНТАРИЙ К МОРФЕМНОМУ РАЗБОРУ

Дадим комментарий к разбору слова по составу.

При разборе слова по составу в нем необходимо **выделить** все морфемы – минимальные двусторонние единицы, то есть единицы, имеющие и

звучание, и значение. Морфема не делится на более мелкие значимые части слова.

В русском языке буквенный и звуковой состав морфем не является неизменным: в морфемах широко представлены нефонетические (т.е. не вызванные фонетическими условиями - позицией по отношению к ударению, **концу** фонетического слова и к другим звукам) чередования гласных и согласных:

Чередования гласных:

o / # (ноль звука, беглый гласный): сон - сна,

e / I #: день - **дня**,

e / o: бреду - **бродить**,

o / a: смотреть - **посматривать**,

e / o / I #: и: соберу - сбор - **собрать** ~ собирать,

o / у / ы: сох - **сухой** - **высыхать**.

Имеются и другие чередования гласных, но они менее распространены.

Чередования согласных:

парный твердый / парный мягкий: ру[к]а - ру[к']е,

г / ж: нога - **ножка**,

к / ч: рука - **ручка**,

х / ш: муха - **мушка**,

д / ж: водить - **возу**,

т / ч: **крутить** - **кручу**,

з / ж: **возить** - **возжу**,

с / ш: носить - **ношу**,

б / вл: **любить** - **люблю**,

п / пл: **купить** - **куплю**,

в / вл: **ловить** - **ловлю**,

ф / фл: **графить** - **графлю**.

м / мл: **кормить** - **кормлю**.

Кроме того, возможно чередование гласного и сочетания гласного с согласным:

a(я) / Им: **снять** - **снимаю**,

a(я) / Ин: **жать** - **жмущу**,

и / ой: **бить** - **бью**,

e / ой: **петь** - **пою**.

Эти чередования важно учитывать при определении состава морфем. Так, например, в словах **любовь** и **влюбленность** корневая морфема имеет состав **-люб-** и **-любл-**соответственно.

Классификация морфем русского языка

Все морфемы делятся на корневые и некорневые. Некорневые морфемы делятся на словообразующие (приставка) и **словообразующий** суф-

фикс) и **формообразующие** (окончание и формообразующий суффикс). Схематично сказанное можно представить следующим образом:



КОРЕНЬ

Принципиальное отличие корня от остальных типов морфем состоит в том, что корень - единственная обязательная часть слова. Слов без корня нет, в то время как **существует** значительное количество слов без приставок, суффиксов (*стол*) и без окончаний (*кенгуру*). Корень способен употребляться, в отличие от других морфем, вне сочетания с другими корнями.

Корни, которые могут употребляться в слове самостоятельно или в сочетании с флексиями, называются свободными. Таких корней в языке большинство. Те корни, которые могут употребляться только в сочетании со **словообразующими** морфемами (приставками или суффиксами), называются **связанными**, например: *об-у-ть - раз-у-ть*.

СЛОВООБРАЗУЮЩИЕ МОРФЕМЫ: ПРИСТАВКА, СУФФИКС

Некорневые морфемы делятся на словообразующие (словообразовательные) и формообразующие (формообразовательные).

Словообразующие некорневые морфемы служат для образования новых слов, морфемами, формообразующие - для образования форм слова.

Словообразующие морфемы делятся на приставки и суффиксы. Они различаются по их месту по отношению к корню и к другим морфемам.

Приставка - словообразовательная морфема, стоящая перед корнем или другой приставкой (*пере-делать, пре-хорошенький, при-морье, кое-где, пере-о-деть*).

Словообразовательный суффикс - словообразовательная морфема, стоящая после корня (*стол-и-к, красн-е-ть*).

В лингвистике наряду с суффиксом выделяют также постфикс - словообразовательная морфема, стоящую после окончания или формообразующего суффикса (*умы-ть-ся, к-ого-либо*).

ФОРМООБРАЗУЮЩИЕ МОРФЕМЫ: ОКОНЧАНИЕ, ФОРМООБРАЗУЮЩИЙ СУФФИКС

Формообразующие морфемы служат для образования форм слова и делятся на окончания и формообразующие суффиксы.

Формообразующие морфемы, как и **другие** виды морфем, обязательно имеют значение. Но это значения иного рода, чем у корней или словообразующих морфем: окончания и формообразующие суффиксы выражают грамматические значения слова - отвлеченные от лексических значений слов абстрактные значения, имеющие типизированное выражение (род, лицо, число, падеж, наклонение, время, степени сравнения и др.).

Окончания и формообразующие суффиксы различаются характером выражаемого ими грамматического значения

ОКОНЧАНИЕ

Окончание - формообразующая морфема, выражающая грамматические значения рода, **лица**, числа и падежа (хотя бы одно из них) и служащая для связи слов в словосочетании и предложении, то есть являющаяся средством согласования (**нов-ый** ученик), управления (**письмо брат-у**) или связи подлежащего со сказуемым (**я ид-у, ты ид-ешь**).

Окончания есть только у изменяемых слов. Нет окончаний у служебных слов, наречий, неизменяемых существительных и прилагательных. У изменяемых слов нет окончаний в тех их грамматических формах, в которых отсутствуют указанные грамматические значения (род, лицо, число, падеж), то есть у инфинитива и деепричастия.

У некоторых **сложносоставных** существительных и у сложных числительных несколько окончаний. Это можно легко увидеть при изменении этих слов: **тр-я-ст-а, тр-ех-сот-**□, **диван-**□ - **кровать-**□, **диван-а** — **кровать-я**.

Окончание может быть нулевым. Оно выделяется у изменяемого слова, если есть определенное грамматическое значение, но оно материально не выражено. Нулевое окончание - это значимое отсутствие окончания, отсутствие, которое несет определенную информацию о том, в какой форме стоит слово. Так, окончание **-а** в форме **стол-а** показывает, что это слово стоит в родительном падеже, **-у** в **стол-у** указывает на дательный падеж. Отсутствие же окончания в форме **стол** говорит о том, что это именительный или винительный падеж, то есть несет информацию, значимо. Именно в таких случаях в слове выделяется **нулевое** окончание.

Нельзя путать слова с нулевым окончанием и слова, в которых нет и не может быть окончаний, - неизменяемые слова. Нулевое окончание может быть только у изменяемых слов, то есть у слов, у которых в других формах представлены ненулевые окончания.

Нулевые окончания представлены в языке широко и встречаются у существительного, прилагательного и глагола в следующих позициях:

1) существительные мужского рода 2 склонения в И.п. (В.п.) единственного числа: *мальчик*-□ — И.п., *стол*-□ - И./В.п.;

2) существительные женского рода 3 склонения в И.п. (В.п.) единственного числа: *ночь*-□;

3) существительные всех родов в Р.п. множественного числа: *стран*-0, *солдат*-□, *болот*-□.

Но в этой позиции могут быть представлены и ненулевые окончания: *ноч-ей* - *статей*-□. Правильность разбора таких слов достигается склонением слова. Если при склонении звук [й'] исчезает, то он принадлежит окончанию: *ноч-ей*, *ноч-ами*. Если же [й'] прослеживается во всех падежах, то он относится к основе: *статей*-□ — *стать*[й'-а] - *стать*[й'-а]ми. Как мы видим, в этих формах звук [й'] не выражен на буквенном уровне, «спрятан» в йотированной гласной букве. В этом случае необходимо этот звук выявить и обозначить. Чтобы не загромождать написание транскрипционными скобками, в лингвистике принято обозначать звук [й'], «спрятанный» в йотированной гласной букве при помощи, без скобок вписываемого в нужное место: *стать*й-ями.

Достаточно распространенной является ошибка на определение окончаний у слов, оканчивающихся на *-ия*, *-ие*, *-ий*. Неверным является впечатление, что эти звуковые комплексы и являются окончаниями. Двубуквенные окончания в начальной форме представлены только у тех существительных, которые являются субстантивированными прилагательными или причастиями. Сравним:

гений-□, *гениу-я*, *гениу-ю* - *участков-ый*, *участков-ого*, *участков-ому*
армиу-я, *армиу-ей* - *столов-ая*, *столов-ой* и т. д.

4) прилагательные в краткой форме единственного числа мужского рода: *красив*-□, *умен*-□;

5) притяжательные прилагательные в И.п. (В.п.) единственного числа; несмотря на внешнюю схожесть склонения, качественные и притяжательные имеют различную морфемную структуру в указанных падежах:

ед. число И.п. *син-ий* *лисий*-□
Р.п. *син-его* *лисий-его*
Д.п. *син-ему* *лисий-ему*
В.п. =И.п./В.п.
Т.п. *син-им* *лисий-им*
П.п. *ст-ем* *лисий-ем*.

Такую морфемную структуру притяжательных прилагательных сложно понять, если учесть, что притяжательные прилагательные обозначают признак принадлежности лицу или животному и всегда производны, образованы с помощью словообразовательных суффиксов *-ин-*, *-ов-*, *-ий-* от существительных: *мама* → *мам-ин*-□, *лиса* → *лис-ий*-□. В косвенных падежах этот суффикс притяжательных *-ий-* реализуется в [й], который «спрятан» в йотированной гласной букве;

б) глагол в форме мужского рода единственного числа в прошедшем времени изъявительного наклонения и в условном наклонении: *дела-л-□* (*бы*) - ср.: *дела-л-а, дела-л-и*;

7) глагол в повелительном **наклонении**, где нулевым окончанием выражается значение единственного числа: *тщи-и-□*, *тщи-и-те*;

8) в кратких причастиях нулевое окончание, как и у кратких прилагательных, выражает значение мужского рода единственного числа: *проти-та-н-□*.

ФОРМООБРАЗУЮЩИЙ СУФФИКС.

Другим видом формообразующих морфем является **формообразующий суффикс** - суффикс, служащий для образования форм слова.

В основном все **формообразующие** суффиксы представлены в глаголе: это суффиксы **инфинитива**, прошедшего времени, повелительного наклонения, причастных и деепричастных форм. Не в глаголе формообразующие суффиксы представлены в степенях сравнения прилагательного и наречия.

В глаголе представлены следующие **формообразующие суффиксы**:

1) **инфинитив** образуется **формообразующими** суффиксами **-ть/-ти**: *чита-ть, нес-ти*. У инфинитивов на -чь возможны два пути выделения флексии: *пе-чь* или *печь-□*, где *□* - нулевой формообразующий суффикс (исторически в *чь* **наложились** конец основы и собственно инфинитивный показатель).

В школьной практике показатель инфинитива часто описывается как окончание. Это неверно, поскольку показатель инфинитива не имеет обязательных для окончания грамматических значений рода, числа, лица или падежа и указывает только на инфинитив - неизменяемую глагольную форму;

2) прошедшее **время** изъявительного наклонения образуется суффиксами -л- (*дела-л-и*) и -*□*: *нёс-□* - ср.: *нес-л-а*;

3) эти же суффиксы представлены в **условном наклонении**: *дела-л-□* *бы*, *нёс-□* *бы*;

4) **повелительное наклонение** образуется суффиксами *-и-* (*тщи-и-□*) и *-0-* (*делай-□*, *сядь-□*);

5) **причастие** как особая форма глагола образуется суффиксами *-ащ-(-ящ-)*, *-ущ-(-ющ-)*, *-Ш-*, *-вш-*, *-им-*, *-ом-/-ем-*, *-нн-*, *-онн-/-енн-*, *-т-*: *бег-ущ-ий*, *взя-т-ый* (в скобках указаны графические варианты суффиксов после мягких согласных, через косую черту - чередующиеся суффиксы);

6) **деепричастие** как особая форма глагола образуется суффиксами *-а(-я)*, *-в-*, *-ши*, *-вши*, *-учи(-ючи)*: *делая-я*, *будучи*;

7) простая **сравнительная степень** прилагательного и наречия образуется с помощью суффиксов *-е* (*выш-е*), *-ее/-ей* (*быстр-ее*), *-ше* (*рань-ше*), *-же* (*глуб-же*);

8) простая **превосходная степень** сравнения **прилагательного** образуется с помощью формообразовательных суффиксов **-ейш/-айш-** (**быстрейш-ий, высочайш-ий**).

Как мы видим, нулевым может быть не только окончание, но и формообразующий суффикс, который выделяется при материально не выраженном значении наклонения или времени у некоторых глаголов:

а) суффикс, образующий прошедшего времени изъявительного наклонения и условного наклонения у ряда глаголов, стоящих в мужском роде единственного числа (**нес-Ø-□**). В этих же глаголах при образовании форм женского или среднего рода единственного числа или множественного числа используется суффикс **-л-** (**нес-л-а**);

б) суффикс повелительного наклонения у ряда **глаголов**, о которых было сказано выше (**делай-Ø-□, вынь-Ø-□**).

Основа

Все виды формообразующих морфем (окончание, формообразующий суффикс) не входят в основу слова. **Основа** - это обязательный элемент морфемной структуры слова, выражающий лексическое значение слова. Формообразующие же морфемы, выражая грамматические значения, не изменяют лексического значения слова.

У неизменяемых слов всё слово составляет основу, например: *если, пальто, вчера*. У изменяемых слов в основу не включаются окончания **и/или** формообразующие суффиксы, например: *окн-а, леж-а-ть, смел-ее, прочита-л-а, сдела-н-ий*.

Основа слова может быть прервана формообразующими морфемами. Таковы основы глагольных форм, содержащих словообразующий возвратный суффикс **-ся/-сь** (**учи-л-а-сь**), основы неопределенных местоимений, содержащих суффиксы **-то, -либо, -нибудь** (**к-ого-либо**), основы некоторых **сложносоставных** существительных (**диван-а-кровать-и**) и сложных числительных (**пят-и-десят-и**). Такие **основы** называются прерывистыми.

Принципы морфемного анализа слова

Морфемный разбор слова (разбор слова **по** составу) начинается с выделения основы и формообразующих морфем - окончания **и/или** формообразующего суффикса (если они есть).

При этом необходимо помнить о *j*, который может быть «спрятан» в йотированной гласной букве после гласной или разделительного знака. Если он закрывает основу слова, его необходимо вписать (**впечатлени-е**). Если этого не сделать, можно ошибиться в составе суффикса или вовсе не заметить суффикса в слове. Так, например, в русском языке нет суффикса

-*ни-, а есть суффикс *-ни-*: *петь* → *пе-ни-е*. Слово же *поднебесье* содер- жит в своем составе суффикс *-ь-*, который на буквенном уровне никак не выражен: *под-неб-есь-ь-е*.

После этого основу слова необходимо разделить на корень (корни) и словообразующие морфемы, если они есть в слове. В некоторых учебных пособиях для этого предлагается **следующая** процедура: в слове выделя- ется корень как общая часть родственных слов, затем то, что осталось в слове, выделяется как приставка (приставки) и суффикс (суффиксы) в соответствии с нашими представлениями о том, есть ли в русском языке такой суффикс или такая приставка. Но такой разбор может повлечь за собой ошибки, в его процедуре недостаточно обоснованности. Чтобы избежать **ошибок**, морфемный разбор основы надо связать с разбором словообразовательным, учесть **производность** исследуемого слова.

Под **производностью** понимают образованность данной основы от другой основы на синхронном уровне, в современном языке. Значение производной основы всегда можно (и должно) объяснить через значение основы, являющейся для нее производящей (базовой), а не через прямое указание на обозначаемый ею объект **внеязыковой** действительности. На- пример: *стол* ← *стол*. Мотивация: *стол* ~ это 'маленький стол'. В толкование производного слова обязательно входит производящее слово (основа). Этот критерий называется критерием мотивированности.

В критерии мотивированности подчеркивается, что смысловая связь производного и производящего должна чувствоваться в современном языке. Исторически одно слово может быть образовано от другого. Так, например, слово *забыть* исторически образовано от слова *быть*, слово *столица* - от слова *стол*. Но для современного носителя языка смысло- вые связи между ними являются разрушенными. Значение слова *столица* не может быть объяснено через значение слова *стол*, следовательно, они не связаны отношениями **производности**. Слово *столица* (аналогично *забыть*) **непроизводно**, значит, его основа нечленима на синхронном уровне, корень этого слова - *столиц*. Смешение синхронного морфемно- го и этимологического анализа слов при изучении современного русского языка недопустимо.

Алгоритм морфемного членения основы

При словообразовании иногда приставка и суффикс присоединяются к производящей основе одновременно, например, *под-окон-ник* ← *окно* (в русском языке нет слов **подокно* и **оконник*). Но часто словообразую- щие морфемы присоединяются последовательно:

бел-ый → *бел-ѐ-ть* → *пѐ-белеть*.

Получается **словообразовательная цепочка**, в каждом звене которой на исходную производящую основу «надевается» новая словообразующая морфема. Следовательно, чтобы не ошибиться в определении морфемной

структуры слова, при его морфемном разборе надо восстановить эту словообразовательную цепочку и последовательно «снять» с исследуемой производной основы словообразующие морфемы. К исследуемому слову подбирают его производящее – слово (основу), от которого оно образовано, ближайшее по форме и обязательно мотивирующее по значению данное для разбора слово (критерий мотивированности). Затем сравнивают основу производящего слова и основу производного от него. Разница между ними и является тем суффиксом (приставкой), с помощью которого образовано исследуемое слово. Далее к производящему, если оно не является непроизводным словом, необходимо подобрать его производящее. И так следует строить словообразовательную цепочку «наоборот» до тех пор, пока она не дойдет до непроизводного слова. При построении каждого звена цепочки необходимо в доказательство **правильности** ее построения значение каждого производного объяснять через значение его **производящего**. Например:

выздоровл-ѐни-ѐ ← выздорове-ѐ ← здоров-ѐ

Мотивация: **выздоровление** – то же, что **выздороветь** (результат) или **выздоровлять** (процесс), обозначает действие или его результат, **выздороветь** – стать **здоровым**.

Таким образом, процесс определения морфемного состава через словообразовательную цепочку не начинается с выделения корня, а заканчивается им. Со слова как бы «снимаются» аффиксы; то, что осталось, – корень.

Единственное исключение из этой закономерности – слова со связанными корнями. Связанным, как уже было сказано, является корень, который не употребляется самостоятельно, то есть только с формообразующими морфемами, а всегда встречается в соединении со словообразующими приставками и суффиксами, причем может присоединять к себе различные хорошо вычленившиеся приставки **и/или** суффиксы. Разбор таких слов осуществляется через построение морфемных квадратов, в которых данный корень должен быть употреблен с другим суффиксом (приставкой), а **суффикс** (приставка) – с другим корнем:

об-ѐ-ть – раз-ѐ-ть
о-ѐ-ть – раз-ѐ-ть

Именно такой алгоритм морфемного разбора основы: построение словообразовательной цепочки для слов со свободным корнем и построение морфемного квадрата для слов со связанным корнем – следует использовать при морфемном разборе слова.

Соединительные элементы в слове (интерфиксы)

При соединении морфем в слове могут быть использованы незначимые соединительные элементы, называемые в лингвистике интерфиксами. Основным видом интерфиксов являются соединительные элементы,

используемые при образовании сложных слов: *-о-* (*сам-о-лет*), *-е-* (*пол-е-вод*), *-ух-* (*дв-ух-этажный*), *-ѐх-* (*тр-ѐх-этажный*), *-и-* (*пят-и-этажный*). Такие соединительные гласные на стыке корней не являются морфемами в общепринятом понимании (хотя ряд ученых-лингвистов считает их морфемами с особым, соединительным значением). Основы слова соединительные элементы не прерывают.

Иногда термин «интерфикс» используется для описания более широкого круга явлений - всех соединительных элементов, использующихся в словообразовании и словоизменении. При этом выделяют следующие виды интерфиксов:

в словообразовании:

1) соединительные элементы, используемые при образовании сложных слов: *-о-* (*сам-о-лет*), *-е-* (*пол-е-вод*), *-ух-* (*дв-ух-этажный*), *-ѐх-* (*тр-ѐх-этажный*), *-и-* (*пят-и-этажный*) и другие,

2) согласные, вставляемые между корнем и суффиксом или между двумя суффиксами; *-л-* (*жи-л-ей*), *-в-* (*пе-в-ец*), *-й-* (*кофе-й-ный*), *-т-* (*ар-го-т-ический*), *-ш-* (*кино-ш-ный*);

в формообразовании:

-j- (*лист-j-я*), *-ов-* (*сын-ов-я*), *-ер-* (*мат-ер-и*), *-ен-* (*плем-ен-а*).

Функцию незначимых элементов в словоизменении также выполняют гласные в конце основы глагола, не имеющие значения и закрывающие глагольную основу: *-а-* (*пис-а-ть*), *-е-* (*гор-е-ть*), *-о-* (*пол-о-ть*), *-и-* (*люб-и-ть*).

Как при таком понимании решается вопрос о статусе интерфиксов при морфемном разборе? У ученых-лингвистов нет единого мнения по этому вопросу; интерфиксы разных групп принято квалифицировать по-разному.

Соединительные гласные на стыке корней (интерфиксы первой группы) не присоединяются ни к одному, ни к другому корню и остаются между морфемами; при морфемном членении слова их можно выделять скобками, подчеркиванием или обведением соединительного элемента кружком: *сам(о)лет-О← сам + летать*.

Что же касается интерфиксов второй группы, используемых в словообразовании, существует три точки зрения:

- 1) оставлять их между морфемами (*нѐ(ѐ)ѐй*),
- 2) присоединять их к корню (*нѐв-ѐй*),
- 3) присоединять их к суффиксу (*нѐ-ѐей*).

Каждая из этих точек зрения имеет аргументы «за» и «против». Применительно нами алгоритму морфемного разбора соответствует третья точка зрения: суффиксом является тот отрезок производной основы, который отличает ее от основы производящей, например, *пе-вец ← певть*.

Интерфиксы, используемые в словоизменении существительных, принято считать наращенными корня (*мать - матер-и*), а гласные в конце глагольной основы обозначать как суффиксы (*чит-ѐ-ть*).

Нулевой словообразующий суффикс

Предположим, что необходимо определить морфемный состав слова *бег*. На первый взгляд, оно состоит из корня и нулевого окончания. Однако в этом случае слово *бег*, как и любое производное слово, должно прямо и непосредственно называть некий объект **внеязыковой** действительности, быть немотивированным. Но это не так. Любой носитель русского языка для объяснения того, что такое *бег*, использует следующее толкование: «Это когда бегут». И в самом деле, существительные с нехарактерным для них значением действия или признака являются в русском языке производными, они образованы от глаголов или от прилагательных: *бега-ть* → *бег-отн-я*, *ходи-ть* → *хожд-енич-е*, *син-ий* → *син-ев-а*, *строг-ий* → *строг-ость*. Аналогично: *бежа-ть* → *бег*, *ходи-ть* → *ход*, *син-ий* → *синь*, *тих-ий* → *тишь*. От глаголов и прилагательных были образованы существительные, что возможно только при присоединении суффиксов. Действительно, и в этих словах используется суффикс. Суффикс этот - нулевой.

Для выделения нулевого словообразующего суффикса необходимы два условия:

1) слово должно быть **производно**, мотивировано другим словом языка (поэтому слово *гам* не имеет нулевого суффикса),

2) должно иметься словообразовательное значение, которое может выражаться ненулевым **суффиксом**, но в данном случае оно материально не выражено: *бежать* → *бег-Ø-□*, *бегать* → *бег-отн-я*.

С помощью нулевого словообразующего суффикса образуются слова разных частей **речи**:

существительные

1) со значением абстрактного действия, образованные от глаголов: *взрывать* → *взрыв-Ø-□*, *входить* → *вход-Ø-□*. Альтернативные суффиксы: *-енич- (хожд-енич-е)*, *-отн- (бег-отн-я)* и другие;

2) со значением абстрактного признака, образованные от прилагательных: *синий* → *синь-Ø-□*, *глухой* → *глушь-Ø-□*. Альтернативные суффиксы: *-ев- (син-ев-а)*, *-ин- (тиш-ин-а)*, *-ость- (строг-ость)*;

3) со значением предмета или лица, имеющего отношение к действию (производящего его, являющегося его результатом и др.), образованные от глагола (*накип-Ø-□* ч— *накипеть*) или двух производящих основ - основы существительного и основы глагола: *пароход-Ø-□* ч— *пар* + *ходить*, *винодел-Ø-□* ← *вино* + *делать*. Альтернативные суффиксы *-ник-*, *-ич-*: *теплообмен-ник* ← *тепло* + *обменивать*, *земледел-ич* ← *земля* + *делать*;

прилагательные:

1) от глаголов: *вхож-Ø-ий* ← *входить*. Альтернативный суффикс *-н-рез-н-ой* ← *резать*;

2) от существительных: *будн-0-ий* ← *будни*. Альтернативный суффикс *-н-*: *лес-н-ой* ← *лес*.

Есть и другие случаи нулевой словообразующей суффиксации, но они менее распространены.

В школьной практике способ образования **подобных** слов обычно называется бессуффиксным.

ОБРАЗЕЦ МОРФЕМНОГО РАЗБОРА

Приведем несколько примеров морфемного разбора.

1) *плотничка*

Образец рассуждения:

плотничка — форма глагола **плотничать**; глагол стоит в **форме** прошедшего времени изъявительного наклонения, что выражено формообразующим суффиксом **-л-**, мужского рода **единственного** числа, что выражено нулевым окончанием (сравним: *плотничал-и*).

Основа - **плотнича-**.

Глагол **плотничать** образован от существительного **плотник**, мотивируется через него: плотничать - 'быть плотником'; разница между основой *плотнич* и *плотник* ~ суффикс **-а-**, в основах представлено чередование *к/ч*.

Существительное *плотник* в современном языке **непроизводно**, так как не может быть мотивировано через слово *плот*. Следовательно, *плотник* / *плотнич* - корень.

Таким образом, словоформа *плотничка* имеет нулевое окончание со значением мужского рода единственного числа, формообразующий суффикс **-л-** со значением прошедшего времени изъявительного наклонения, словообразующий суффикс **-а-** со значением являться тем, что названо в мотивирующей основе, корень *плотнич*. Основа слова **плотнича-**.

Образец письменного оформления:

плотничка — форма гл. *плотничать* ← *плотник*, чередование *к/ч*.

2) *одевание*

Образец рассуждения:

Одевание - существительное, окончание **-е**.

На стыке окончания и основы во всех формах произносится звук [й'], который «спрятан» в букве **е**, стоящей после гласной. Следовательно, этот звук принадлежит к основе, закрывает ее. Основа слова - *одеван[й]*.

Слово *одевание* **производно** от глагола *одевать*: одевание - 'процесс, когда одевают, то же, что **одевать**'. Разница между основой *одеван[й]* и глагольной основой *одева* ~ сегмент **-ни[й]**-, являющийся словообразующим суффиксом.

Глагол *одевать* **произведен** от глагола *одеть* и имеет значение несовершенного вида. Средство словообразования - суффикс **-ва-**.

Глагол одеть **непроизведен**, но в языке есть глаголы *раз-деть*, *пере-одеть* с тем же корнем, но другими приставками, следовательно, мы имеем дело со связанным корнем **-де-** и приставкой **о-**.

Таким образом, словоформа одевание имеет окончание *-е* со значением именительного или винительного падежа единственного числа, словообразующие морфемы: суффикс **-ни[й]** со значением абстрактного действия, суффикс **-ва-** со значением несовершенного вида, приставку *о-* и связанный корень *-де-*. Основа слова **одеваний-**.

Образец письменного оформления:

одеваний ← *одевать* ← *одеть* (ср.: *раздеть*).

При письменном разборе словообразовательная цепочка может быть убрана в скобки. В несложных случаях процедуру можно провести устно и зафиксировать только результат - записать слово с выделенными в нем морфемами.

СХЕМА СЛОВООБРАЗОВАТЕЛЬНОГО РАЗБОРА

Словообразовательный разбор производится по следующей схеме:

1. Поставить исследуемое слово в начальную форму (для причастия и деепричастия - инфинитив).
2. К исследуемому слову подобрать мотивирующее слово (слова), ближайшее по форме и связанное по смыслу с исследуемым словом; объяснить значение производного слова через значение производящего слова (слов); выделить исследуемую и производящую (производящие) основы.
3. В исследуемом слове выделить средство словообразования, если слово образовано приставкой **и/или** суффиксом.
4. Указать способ словообразования.
5. Указать процессы, сопровождающие словообразование, если они есть:

- чередование гласных и согласных,
- усечение производящей основы,
- интерфиксация,

КОММЕНТАРИЙ К СЛОВООБРАЗОВАТЕЛЬНОМУ РАЗБОРУ

Дадим комментарий к словообразовательному разбору.

При словообразовательном разборе необходимо обратить внимание на следующее.

Во-первых, не следует путать словообразование и формообразование. Так, нельзя описывать прошедшее время глагола, причастие или **деепри-**

частие как слова, образованные от инфинитива (например, *читал, читающий, читая от читать*). В данном случае мы имеем дело с формами одного и того же глагола, то есть с одним и тем же словом. Именно для избежания ошибок такого рода исследуемое слово предварительно ставят в начальную форму.

Производящая основа также должна стоять в начальной форме (например, *подоконник* ← *окно*, а не **под окном*), исключение составляют лишь случаи сращения (*сумасшедший* ← *с ума шедший*) и субстантивации (*учащийся_{сущ.}* ← *учащийся_{прим.}*).

Во-вторых, при словообразовательном разборе необходимо правильно определить производящую основу - ближайшую по форме мотивирующую основу. Ошибочным будет разбор, в котором в качестве производящей основы будет указано начальное непроизводное слово словообразовательной цепочки, а не непосредственное производящее исследуемого слова. Так, например, для слова *пароходный* его производящей основой будет слово *пароход*, а не слова *пар* и *ходить*. Средство образования слова *пароходный* - суффикс *-н-*, способ - суффиксация.

В-третьих, не следует загромождать словообразовательный разбор полным морфемным разбором исследуемого слова. Лишние операции свидетельствуют о недопонимании задачи словообразовательного разбора и его отличия от морфемного разбора. В исследуемом слове должны быть выделены только основа и та морфема (морфемы), которые непосредственно участвует в словообразовании.

В редких случаях исследуемое слово может находиться на одной ступени **производности** от двух разных основ, например: *невесело* ← *весело I невеселый*. В этих случаях говорят о двойной мотивированности данного слова. Его можно описать и как приставочное производное от слова *весело*, и как суффиксальное производное от слова *невеселый*.

Прокомментируем некоторые теоретические положения словообразования.

Основные понятия словообразования:

- производная (ПН) основа,
- производящая (ПЩ) основа (или основы),
- средство словообразования,
- способ словообразования,
- процессы, сопровождающие словообразование.

Производная основа - основа, формально образованная и мотивированная по смыслу другой основой (критерий мотивированности): *стол-ик* ← *стол, столик* — 'маленький стол'.

Производящая основа - ближайшая по форме к производной основа, через которую мотивируется, истолковывается производная основа.

Средством образования нового слова может служить словообразующая морфема (приставка или суффикс, а также их сочетание - одновре-

менное присоединение к производящей основе приставки и суффикса и т. п.).

Но есть и другое средство образования нового слова: с производящей основой (основами) прodelьваются некоторые **операции**, которые и являются средством создания нового слова, словообразующие же морфемы при этом не используются.

Характеристика средства словообразования, используемого для образования новых слов, лежит в основе классификации способов словообразования:

1. Способы, использующие в качестве средства словообразования словообразующие морфемы:

- 1) приставочный: *делать* → *пере-делать*,
- 2) суффиксальный: *синий* → *син-ев-а*, *мыть* → *мыть-ся*, *гордый* → *горд-и-ть-ся*,
- 3) приставочно-суффиксальный: *стакан* → *под-стакан-ник*, *бежать* → *раз-бежать-ся*, *говорить* → *пере-говар-ива-ть-ся*.

2. Способы, использующие операционные средства словообразования;

- 1) сокращение: *заместитель* → *зам*,
- 2) сложение:
 - а) **сложносоставной** способ: *диван* + *кровать* → *диван-кровать*,
 - б) сложение: *лес* + *степь* → *лес(о) степь*,
 - в) сращение: *с умашедший* → *сумасшедший*,
 - г) сложение с сокращением (аббревиация): *сберегательный банк* → *Сбербанк*, *Московский государственный университет* → *МГУ*,

При аббревиации возможно сокращение исходных слов до первых звуков (*вуз*), букв (*МГУ*), начальных частей (*заххоз*), начальной части первого слова и первых букв или звуков остальных слов (*городской отдел народного образования* → *гороно*), аббревиатурами являются также **слова**, образованные соединением начальной части первого слова с несокращенным вторым (*Сбербанк*) и начала первого слова с началом **и/или** концом второго (*торговое представительство* → *торгпредство*).

3) переход слова из одной части речи в другую; основным видом такого перехода является субстантивация - переход прилагательного или причастия в существительное: *столовая (прил.)* → *столовая (сущ.)*.

3. Смешанные способы - способы, при которых одновременно используются словообразующие морфемы и операционные средства словообразования: *орден* + *носить* → *орден(о)нос-иц* (сложение производящий основ + суффиксация).

Случаи типа *бежать* → *бег*, называемые в школьной грамматике **суффиксным** словообразованием, относятся к суффиксальному способу. Суффикс здесь, как уже было сказано, нулевой: *бег-∅* ← *бежа-ть*.

В процессе словообразования имеют место следующие процессы, служащие для взаимоприиспособления морфем в производном слове:

1) чередование гласных и согласных: *кошка* → *кошеч-к-а* (чередования *к/ч, ноль звука/е*), *лев* → *льв-иц-а* (чередования *в/в', е/й*),

2) вставление незначимого соединительного элемента (интерфикса): *пар* + *ходить* → *пар(о)ход-Ø*,

3) усечение производящей основы (его нельзя путать с сокращением как способом словообразования, при котором одно только сокращение образует новое слово): *реза-ть* → *рез-к-а*.

ОБРАЗЕЦ СЛОВООБРАЗОВАТЕЛЬНОГО РАЗБОРА

Приведем несколько образцов словообразовательного разбора:

1) излишество

излишество ← *излишний*;

излишество - 'что-то излишнее';

способ словообразования - суффиксация,

процесс, сопровождающий словообразование, - усечение ПЩ основы.

2) *заметались* - форма глагола *заметаться*;

заметаться ← *метаться*;

заметаться - 'начать метаться',

способ словообразования - приставочный.

3) ухода

ухода - форма существительного *уход*;

уход-Ø ← *уходить*;

уход - 'когда уходят, то же, что **уходить**',

способ словообразования - суффиксация,

процессы, сопровождающие словообразование:

- усечение ПЩ основы,

- чередование *д Уд*.

4) *снежокаты* - форма существительного *снежокат*;

снеж(о)катØч— *снег* + *кататься*,

снежокат - 'то, на чем катаются по **снегу**',

способ словообразования - сложение с суффиксацией,

процессы, сопровождающие словообразование:

- интерфиксация,

- усечение ПЩ основы **Глагола**.

МОРФОЛОГИЯ

Морфология — раздел языкознания, изучающий части речи и их грамматические признаки.

Морфология и синтаксис составляют грамматику.

В разборе, как уже было сказано, представлено два типа заданий по морфологии: определение **члстечерной** принадлежности слов, помеченных звездочкой, и морфологический разбор слов, помеченных **цифрой** 4.

Для определения члстечерной принадлежности слов надо иметь представление о системе частей речи в русском языке.

ЧАСТИ РЕЧИ

Части речи - это группы слов, объединенных на основе общности их признаков.

Признаки, на основании которых происходит разделение слов на части речи, не однородны для разных групп слов.

Так, все слова русского языка можно разделить на междометия и немждометные слова. Междометия - это неизменяемые слова, выражающие эмоции (*ах, увы, черт побери*), волеизъявления (*стоп, баста*) или являющиеся формулами речевого общения (*спасибо, привет*). Особенность междометий заключается в том, что они не вступают с другими словами в предложении ни в какие синтаксические связи, всегда обособлены интонационно и **пунктуационно**.

Немждометные слова можно разделить на самостоятельные и служебные. Различие между ними заключается в том, что самостоятельные слова могут выступать в речи без служебных, а служебные без самостоятельных формировать предложение не могут. Служебные слова неизменяемы и служат для передачи формально-смысловых отношений между самостоятельными словами. К служебным частям речи относятся предлоги (*к, после, в течение*), союзы (*и, как будто, несмотря на то что*), частицы (*именно, только, вовсе не*).

Самостоятельные слова могут быть разделены на знаменательные и местоименные. Знаменательные слова называют предметы, признаки, действия, отношения, а междометные слова указывают на предметы, признаки, действия, отношения, не называя их и являясь заместителями знаменательных слов в предложении (ср.: *стол - он, удобный - такой, легко - так, пять - сколько*). Местоименные слова формируют отдельную часть речи - местоимение.

Знаменательные слова разделяются на части речи с учетом следующих признаков:

- 1) обобщенное значение,
- 2) морфологические признаки,
- 3) синтаксическое поведение.

Выделяют не менее пяти знаменательных частей речи: имя существительное, имя прилагательное, имя числительное (группа имен), наречие и глагол.

Таким образом, части речи - это **лексико-грамматические** классы слов, т.е. классы слов, выделенные с учетом их обобщенного значения, морфологических признаков и синтаксического поведения.

Схематично разделение слов русского языка на части речи можно изобразить **следующим** образом:



Таким образом, выделяется 10 частей речи, объединяемых в три группы:

1. Самостоятельные части речи:

- существительное,
- прилагательное,
- числительное,
- местоимение,
- глагол,
- наречие.

2. Служебные части речи:

- предлог,
- союз,
- частица.

3. Междометие.

При этом каждая самостоятельная часть речи характеризуется в трех сторон (обобщенное значение, морфологические признаки, синтаксическое поведение), например: существительное - это часть речи, которая обозначает предмет, имеет род и изменяется по числам и падежам, в предложении выполняет синтаксическую функцию подлежащего или дополнения.

Однако значимость оснований при определении состава той или иной части речи различна: если существительное, прилагательное, глагол определяются по большей части по своим морфологическим признакам (говорится, что существительное обозначает предмет, но специально оговаривается, что это такой «обобщенный» предмет), то есть две части речи, выделенных на основании значения, - местоимение и числительное.

В местоимение как часть речи объединены морфологически и синтаксически разнородные **слова**, которые «не называют предмета или признака, а указывают на него». Грамматически же местоимения разнородны и соотносятся с **существительными** (*я, кто*), прилагательными (*этот, какой*), числительными (*сколько, несколько*).

В числительное как часть речи объединены слова, которые имеют отношение к числу: обозначают количество предметов или их порядок при счете. При этом грамматические (морфологические и синтаксические) свойства слов типа *три* и *третий* различны.

В русском языке есть **слова**, не попадающие ни в одну из частей речи, выделенных школьной грамматикой. Это слова-предложения *да* и *нет*, вводные **слова**, не используемые в других синтаксических функциях (*штак, того*) и **неско**рые другие слова.

Теперь обратимся к морфологическому разбору, для которого выбираются **преимущественно** слова самостоятельных частей речи, то есть существительное, прилагательное, числительное, местоимение, наречие, глагол.

ИМЯ СУЩЕСТВИТЕЛЬНОЕ

Программа по русскому языку для поступающих на филологический факультет МГУ предполагает знание абитуриентом следующих теоретических вопросов об имени существительном:

Значение имени существительного, его грамматические признаки и синтаксическая роль в предложении. Постоянные и непостоянные грамматические признаки. Собственные и нарицательные существительные. Одушевленность и неодушевленность. Род (мужской, женский, средний, общий). Род несклоняемых имен существительных. Число. Существительные, имеющие форму только единственного или только множественного числа. Падеж.

Склонение имен существительных - первое, второе, третье; склонение по образцу имен прилагательных. Разносклоняемые и несклоняемые имена существительные.

Схема морфологического разбора существительного

Существительное разбирается по следующей схеме:

1. Начальная форма.

2. Морфологические признаки:

а) постоянные:

- собственное / нарицательное,

- конкретное / абстрактное / вещественное / собирательное,

- род,

- число (для тех существительных, для которых этот признак постоянный),
 - одушевленность,
 - склонение;
 - б) непостоянные:
 - число (для изменяющихся по числам),
 - падеж.
3. Синтаксическая роль в предложении.

Комментарий к морфологическому разбору существительного

Дадим комментарий к разбору **существительного**.

Существительное выписывается из текста в той форме, в которой оно стоит. Если существительное употреблено с предлогом, предлог может быть выписан вместе с существительным, однако его необходимо убрать в скобки, так как предлог является не частью формы существительного, а самостоятельным словом и отдельной частью речи.

Начальной формой существительного является форма **И.п.** единственного числа для существительных, изменяющихся по числам, и для существительных только единственного числа. Начальной формой существительных только множественного числа является, естественно, форма **И.п.** множественного числа.

Далее следует указать морфологические признаки существительного, разделив их на постоянные и непостоянные.

К постоянным признакам относятся разряд по значению, одушевленность, род, склонение, а для существительных, не изменяющихся по числам, и число. К непостоянным - падеж и число для изменяющихся по числам.

Признаки, выделяемые при морфологическом разборе любой части речи, неоднородны: это разряды по значению, собственно морфологические категории и словоизменительные классы (типы склонения и спряжения).

Все собственно морфологические признаки характеризуются тем, что имеют типизированное формальное выражение - выражаются формообразующими морфемами (окончаниями или формообразующими суффиксами - см. **морфемнику**). Морфологические **признаки** слов могут выражаться

1) **внутрисловно** - формообразующими морфемами самого слова (*стол-□ - стол-ы*),

2) **внесловно** - формообразующими морфемами согласуемых слов (*нов-ое пальто - нов-ые пальто*),

Оба этих средства выражения могут быть представлены вместе (*новый стол-□ - нов-ые стол-ы*).

РАЗЯДЫ СУЩЕСТВИТЕЛЬНЫХ ПО ЗНАЧЕНИЮ

У существительных выделяют две группы разрядов по значению:

- 1) собственность / **нарицательность**;
- 2) конкретность / абстрактность / вещественность / собирательность.

Нарицательные имена существительные обозначают предметы, выделяя их из класса однотипных (*город, река, девочка, газета*).

Собственные имена существительные обозначают предметы, выделяя их из класса однородных предметов, индивидуализируя их (*Москва, Волга, Маши, «Известия»*). От собственных имен надо отличать собственные наименования – неоднословные названия индивидуализированных объектов («*Вечерняя Москва*»). В состав собственных наименований не обязательно входит собственное имя (*Московский государственный университет*).

Конкретные существительные называют чувственно воспринимаемые предметы — вещи (*стол*), **лица** (*Марина*), которые можно воспринять зрением и осязанием.

Абстрактные существительные обозначают отвлеченные понятия (*совесть*), признаки (*близна*), действия (*рисование*).

Вещественные существительные обозначают вещества (*молоко, сливки, песок*).

Собирательные существительные обозначают совокупности однородных предметов (*листва*) или лиц (*детвора*).

Для некоторых слов определение принадлежности к одному из разрядов является достаточно сложной задачей (см., например, слова *деньги, мысль, звук*). В сложных случаях принадлежность слова к конкретным, абстрактным, вещественным или собирательным можно не указывать.

ОДУШЕВЛЕННОСТЬ

Признак одушевленности существительных тесно связан с понятием живое / неживое. Тем не менее одушевленность является не разрядом по значению, а собственно морфологическим признаком.

Одушевленность как морфологический признак имеет формальные средства выражения. Во-первых, одушевленность / неодушевленность выражается окончаниями самого **существительного**:

1) одушевленные существительные имеют совпадающие окончания мн. числа **В.п.** и **Р.п.**, а для существительных муж. рода II склонения это распространяется и на ед. число;

2) неодушевленные существительные имеют совпадающие окончания мн. числа **В.п.** и **И.п.**, а для существительных муж. рода II склонения это распространяется и на ед. число.

Сравним:

	Одушевленные	Неодушевленные
И.п. мн. числа	мальчик-и	стол-ы
Р.п. мн. числа	(нет) <i>мальчик-ов</i>	(нет) <i>стол-ов</i>
В.п. мн. числа	(вижу) <i>мальчик-ов</i>	(вижу) <i>стол-ы</i>

В русском языке представлены существительные с колебанием по одушевленности: у них **В.п.** может совпадать как с **И.п.**, так и с **Р.п.**, например, (вижу) *микроб-ы / микроб-ов, описать персонаж-и / персонаж-ей, существ-а / существ-□*;

У существительных женского и среднего рода, имеющих формы только единственного **числа**, одушевленность формально не выражена (*молодежь, студенчество*), формально они не охарактеризованы по одушевленности.

Одушевленность большинства существительных отражает определенное положение дел во внеязыковой действительности: одушевленные существительные называют в основном живые существа, а неодушевленные - неживые предметы, однако есть случаи нарушения этой **закономерности**. Так, например, слова *кукла, матрешка, ферзь* обозначают неживые предметы, но оформлены как одушевленные (*вижу кукла - В.п.=Р.п.*), а слова *толпа, армия*, обозначающие совокупности людей, оформлены как неодушевленные (*вижу толпы — В.п.=И.п.*).

Одушевленность - постоянный признак существительного. При этом необходимо иметь в виду, что разные значения одного слова могут быть различно оформлены по одушевленности, например: *вижу гений-я* (человека) - *цено гений-□* (ум).

РОД

Существительные имеют постоянный морфологический признак рода и относятся к мужскому, женскому или среднему роду.

Основной способ выражения морфологического рода - окончания согласуемых с существительным прилагательных, причастий в позиции определения и слов с непостоянным признаком рода в позиции сказуемого, в первую очередь глагола в прошедшем времени или условном наклонении, а также краткого прилагательного или причастия.

К мужскому, женскому и среднему роду относятся слова со следующей сочетаемостью:

мужской	<i>нов-ый</i>	<i>ученик</i>	<i>приехал-□</i> ,
женский	<i>нов-ая</i>	<i>ученица</i>	<i>приехал-а</i> ,
средний	<i>больш-ое</i>	<i>окно</i>	<i>раскрыт-о</i> .

Некоторые существительные с окончанием *-а*, обозначающие лиц по их признакам, свойствам, в **И.п.** имеют двойную **охарактеризованность** по роду в зависимости от пола обозначаемого лица и называются словами общего рода:

<i>твой-□</i>	<i>невежа</i>	<i>пришел-□</i> ,
<i>тво-я</i>	<i>невежа</i>	<i>пришл-а</i> .

В русском языке имеется около **150** слов с колебанием по роду, например: *кофе* - мужской / средний род, *шампунь* - мужской / женский род.

Существительные, имеющие формы только множественного числа (*сливки, ножницы*), не относятся ни к одному из родов, поскольку во

множественном числе формальные различия между существительными разных родов не выражены (ср.: *парт-ы - стол-ы*).

Для всех неодушевленных **существительных** (а таких существительных в языке около 80%) род условен, никак не связан с **внеязыковой** реальностью.

Среди одушевленных существительных - названий лиц или животных род часто связан с полом обозначаемого существа, ср.: *мама - папа, сын - дочь, корова — бык*. Однако необходимо понимать различие между грамматическим признаком рода и неграмматическим признаком пола. Так, в русском языке есть одушевленные существительные среднего рода (*дитя, животное*), не указывающие на пол; у существительных - названий животных особи мужского и женского пола чаще **называются** одним словом мужского или женского рода (*стрекоза, крокодил*); среди слов - названий лиц также не всегда имеется соответствие рода и пола. Так, слово *особа* женского рода, хотя может обозначать как женщину, так и мужчину. В предложении *Он просто свинья* существительное свинья женского рода, хотя и характеризует мужчину, поскольку можно сказать *Он так-ая свинья* и нельзя сказать **Он так-ой свинья*. Род всегда является постоянным признаком существительных. Существительные - субстантивированные прилагательные или причастия (*больной и больная, заведующий и заведующая*) являются не формами одного слова, а разными словами.

Несклоняемые существительные и сложносокращенные слова получают родовую характеристику в соответствии с определенными правилами.

ЧИСЛО

Большинство существительных имеет формы единственного и множественного числа, т.е. изменяется по числам. Некоторые существительные имеют формы только единственного или только множественного числа, т.е. число для них - постоянный признак.

Морфологический признак числа имеет следующее **выражение**:

1) внутрисловное - окончания самого существительного; эти окончания указывают на форму числа и у существительных, имеющих формы единственного и множественного числа (*мам-а - мам-ы*), и у существительных, имеющих формы только единственного (*листв-а*) или только множественного числа (*ножниц-ы*).

2) внесловное - окончания согласованного определения и сказуемого; **внесловное** выражение числа имеют все существительные, в том числе неизменяемые (*нов-ое/нов-ые пальто*),

У существительных, имеющих формы обоих чисел, форма единственного числа обозначает один предмет (*стол*), а форма множественного - множество предметов, каждый из которых называется формой единственного числа (*столы* - множество предметов, каждый из которых *стол*).

В русском языке представлены также существительные только единственного или только множественного числа. Число для них - **ПОСТОЯН-**

ный признак. Форму только единственного числа имеют, например, слова *пение, бензин, листва, Астана*. Форму только множественного числа имеют, например, слова *хлопоты, сливки, финансы, сани, Сокольникови* (обратите внимание на то, что слово *сани* может обозначать как один, так и несколько предметов).

Разные значения одного слова могут быть по-разному охарактеризованы с точки зрения числа. Так, слово *лес* в значении '**совокупность деревьев**' изменяется по числам, а в значении '**строительный материал**' является словом только единственного числа.

Форма единственного числа может быть употреблена для обозначения не одного конкретного **объекта**, а целого класса объектов, например: *Книга - лучший подарок*.

ПАДЕЖ

Существительные изменяются по падежам, т.е. имеют непостоянный морфологический признак падежа.

В русском языке 6 падежей: именительный (**И.п.**), родительный (**Р.п.**), дательный (**Д.п.**), винительный (**В.п.**), творительный (**Т.п.**), предложный (**П.п.**).

Падеж существительного выражается как **внутрисловно** - окончаниями самого существительного, так и **внесловно** - окончаниями согласованного определения. Для неизменяемых существительных **внесловный** показатель — единственный формальный показатель падежа, ср.: *нов-ое пальто, нов-ого пальто, нов-ому пальто* и т.д.

Окончания разных падежей различны с зависимости от того, к какому склонению принадлежит существительное.

СКЛОНЕНИЕ

Термин «склонение» используется в лингвистике в двух значениях. Во-первых, это процесс именного словоизменения. Во-вторых, это класс имен с одинаковыми или сходными падежными окончаниями.

Для существительных склонение - это изменение по **падежам**.

Существительные могут иметь такие наборы окончаний, которые при-сути в основном этой части речи и только иногда встречаются в других; такое склонение называется субстантивным.

К I склонению относятся существительные м., ж. и общего рода с окончанием И.п. ед. числа *-а(-я)*, в том числе и слова, оканчивающиеся на **-ия**: *мам-а, пап-а, обжор-а, земл-я, лекци-я (лекци[я-а])*.

Ко II склонению относятся существительные м. рода с нулевым окончанием **И.п.**, в том числе и слова на **-им**, и существительные м. и ср. рода с окончанием *-о(-е)*, в том числе и слова на **-ие**: *стол-□, гений-□, городишк-о, окн-о, пол-е, пени-е (пени[я-е])*.

К III склонению относятся существительные ж. рода с нулевым окончанием в **И.п.**: *льль-□, ночь-□*.

Кроме существительных, имеющих окончания только одного из этих склонений, существуют слова, имеющие часть окончаний из одного **скло-**

нения, а часть - из другого. Их называют разносклоняемыми. Это 10 слов на **-МЯ** (*бремя, время, стремя, племя, семья, имя, пламя, знамя, вымя, темя*) и *путь*.

Склонение существительных во множественном числе унифицировано.

Если какое-либо существительное склоняется по субстантивному склонению, но имеет только формы мн. числа, определить, по какой из разновидностей субстантивного склонения оно склоняется, нельзя. О словах типа *сани, сливки* можно сказать, что они склоняются по субстантивному склонению.

Некоторые существительные имеют окончания, характерные для прилагательных; это субстантивированные прилагательные, причастия и порядковые числительные, например: *постов-ой, морожен-ое, втор-ое, заведующ-ий, чаев-ые*. Такое склонение называют **адъективным**. Однако в отличие от прилагательных подобные существительные не изменяются по родам, а некоторые — и по числам.

Некоторые существительные совмещают при склонении окончания субстантивных склонений с окончаниями адъективных; склонение, совмещающее черты двух этих типов склонения, называется **смешанным**. Так склоняются фамилии на **-ов** и **-ин** (*Иванов, Никитин*), а также слова *ничья, лесничий, третье*. Например, формы **И.п.** ед. числа имеют нулевое окончание, как существительные м. рода второго субстантивного склонения, а формы **Т.п.** ед. числа - окончание **-ым/-им**, как прилагательные.

Географические названия типа *Кашин* и иностранные фамилии типа *Герцен* склоняются по II субстантивному склонению, т.е. образуют **Т.п.** ед. **числа**. с окончанием **-ом**, ср.: с *Иваном Кашиным - городом Кашином*; с *Петей Бородиным - битва под Бородином, с Герценом, Дарвином*.

В русском языке есть так называемые **несклоняемые** существительные (*пальто, Токио, Долгих, Дюма*). Эти существительные принято описывать как слова без окончаний. Однако не следует думать, что эти слова не могут стоять в форме определенного числа и падежа. Число и падеж этих существительных выражается внесловно, его можно определить по окончанию **согласуемых** с этим существительным определений: *красивое пальто* (**Р.п.** ед. число), *красивыми пальто* (**Т.п.** мн. числа). Иногда такое склонение называют нулевым.

Образец морфологического разбора существительного

Приведем образец морфологического разбора **существительного**.

Две дамы подбежали к Лужину и помогли ему встать; он ладонью стал сбивать пыль с пальто (по **В. Набокову**).

дамы - существительное;
начальная форма - *дама*;

постоянные **признаки**: нариц., конкр., жен. род, **одуш.**, I скл.;
непостоянные признаки: ед. число, Р.п.
синтаксическая роль: часть подлежащего.

(к) *Лужину* - существительное;

начальная форма – *Лужин*;

постоянные признаки: **собств., конкр.**, муж. род, **одуш., смешан. скл.**;

непостоянные признаки: ед. число, **Д.п.**;

синтаксическая роль: дополнение.

ладонью - существительное;

начальная форма – *ладонь*;

постоянные признаки: **нариц., конкр.**, жен. род, **неодуш.**, I скл.;

непостоянные признаки: ед. число, Т.п.;

синтаксическая роль: дополнение.

пыль - существительное;

начальная форма - *пыль*;

постоянные признаки: **нариц., веществ.**, жен. род, ед. число, не охарактеризовано по **одуш.**, III скл.;

непостоянные признаки: **В.п.**;

синтаксическая роль: дополнение.

пальто - существительное;

начальная форма - *пальто*;

постоянные признаки: **нариц., конкр.**, ср. род., **неодуш.**, **несклон.**;

непостоянные признаки: число не определяется по контексту, Р.п.

синтаксическая роль: дополнение.

ИМЯ ПРИЛАГАТЕЛЬНОЕ

Программа по русскому языку для поступающих на филологический факультет МГУ предполагает знание абитуриентом следующих теоретических вопросов об имени прилагательном:

Значение имени прилагательного, его грамматические признаки и синтаксическая роль. Разряды имен прилагательных по значению и грамматическим признакам: качественные, относительные, притяжательные. Качественные прилагательные: полная и краткая форма, степени сравнения. Образование сравнительной и превосходной степеней сравнения. Грамматические признаки кратких форм и форм степеней сравнения. Типы склонения имен прилагательных.

Схема морфологического разбора прилагательного

Морфологический разбор прилагательного производится по следующей схеме:

1. Прилагательное. Начальная форма.

2. Морфологические признаки:

а) постоянные:

- разряд по значению,
- степень сравнения (для качественных, у которых этот признак постоянный),
- полная / краткая форма (для качественных, у которых этот признак постоянный);

б) непостоянные:

- степень сравнения (для качественных, у которых этот признак непостоянный),
- полная / краткая форма (для качественных, у которых этот признак непостоянный),
- род (в ед. числе),
- число,
- падеж (для полных).

3. Синтаксическая роль в предложении.

Комментарий к морфологическому разбору прилагательного

Далим комментарий к разбору прилагательного.

Прилагательное выписывается из текста в той форме, в которой оно стоит. Если прилагательное определяет **существительное** с предлогом (*в большом доме*), ошибкой будет выписать прилагательное вместе с предлогом, так как предлог является компонентом **предложно-падежной** формы существительного и не относится к прилагательному.

Необходимо помнить о том, что прилагательное может иметь составную форму (например, *более высокий, наименее удобен*). В этом случае выписываются все компоненты формы.

Начальной формой прилагательного является форма И.п. единственного числа мужского рода для прилагательных, имеющих полную форму, и форма единственного числа мужского рода для прилагательных, имеющих только краткую форму.

Постоянными признаками прилагательного является его принадлежность к определенному разряду по значению (качественное, относительное или притяжательное) и его склонение. Непостоянными - род, число, падеж, степень склонения (для качественных на *-о/-е*).

РАЗЯРДЫ ПРИЛАГАТЕЛЬНЫХ ПО ЗНАЧЕНИЮ

Выделяются три разряда прилагательных по значению: качественные, относительные, притяжательные.

Качественные прилагательные обозначают качество, свойство предмета: его размер (*большой*), форму (*круглый*), цвет (*синий*), физические характеристики (*холодный*), а также склонность предмета к совершению действия (*ботливый*).

Относительные прилагательные обозначают признак предмета через отношение этого предмета к другому предмету (*книжный*), действию (*читальный*) или другому признаку (*вчерашний*).

Притяжательные прилагательные обозначают принадлежность предмета лицу или животному и образуются от существительных с помощью суффиксов *-ин-* (*мам-ин*), *-ов-* (*отц-ов*), *-ий-* (*лис-ий*).

Качественные прилагательные имеют множество отличий от относительных и притяжательных:

1) только качественные прилагательные обозначают признак, который может проявляться в большей или меньшей степени;

2) качественные прилагательные могут иметь антонимы (*глубокий - мелкий*);

3) только качественные прилагательные **могут** быть **непроизводны**, относительные и притяжательные всегда **производны** от существительных, глаголов, наречий;

4) от качественных прилагательных образуются существительные со значением абстрактного признака (*строг-ость*) и наречия на *-о* (*строг-о*), а также прилагательные с суффиксом субъективной оценки (*син-еньк-ий*, *зл-ющ-ий*);

5) только качественные прилагательные имеют полную / краткую форму и степени сравнения;

6) качественные прилагательные сочетаются с наречиями меры и степени (*очень большой*, но не **очень читальный*).

Определение разряда по значению производится для того значения, в котором прилагательное употреблено в тексте. Так, в словосочетании *лисья нора* прилагательное *лисьй* является притяжательным, в словосочетании *лисья шапка* - относительным, а в словосочетании *лисьи повадки* - качественным.

СТЕПЕНИ СРАВНЕНИЯ

Качественные прилагательные на *-о/-е* имеют три степени сравнения: положительную (исходную), сравнительную и превосходную. Сравнительная и превосходная степени могут быть простыми и составными. Так, у прилагательного *высокий* (положительная степень) представлены формы сравнительной степени *выше* и *более/менеевысокий* и формы превосходной степени *высочайший*, *наиболее/наименее* *высокий*, *выше всего/всех* (см. также раздел словообразования).

Морфологические признаки простой сравнительной степени нехарактерны для прилагательного: это неизменяемость и употребление преимущественно в функции сказуемого (*Он выше отца*). Позицию определения простая сравнительная степень может занимать только в обособленном положении (*Намного выше других учеников, он казался почти взрослым*) или в необособленном положении в приставкой *по-* в положении после существительного (*Купи яблоки покрупнее*). Если **прилагательное** стоит в форме простой сравнительной степени, то оно не охарактеризовано в

точки зрения полноты / краткости и не имеет признаков рода, числа и падежа.

Морфологические признаки простой превосходной степени сравнения прилагательных те же, что и у положительной степени: изменяемость по родам, числам, падежам, использование в синтаксической функции определения и сказуемого. В отличие от положительной степени простая превосходная степень сравнения прилагательного не имеет краткой формы.

Не все качественные прилагательные имеют формы степеней сравнения, причем отсутствие простых форм степеней сравнения наблюдается чаще, чем отсутствие составных форм.

Отсутствие простой сравнительной и превосходной степени может быть связано

1) с формальным устройством прилагательного: если прилагательное имеет в своем составе суффикс, совпадающий с суффиксами относительных прилагательных, оно может не иметь простой сравнительной степени (*обветшалый* - **обветшале*, **обветшалейший*);

2) с лексическим значением прилагательного: значение степени проявления признака может быть уже выражено в основе прилагательного - в его корне (*босой* - **босее*) или в суффиксе (*толст-енн-ый* - **толстеннее*, *красн-оват-ый* - **красноватее*).

Составные формы степеней сравнения не образуются только у слов со смысловым ограничением, т.е. во втором случае. Так, нет форм **более босой*, **менее красноватый*, но существуют формы *менее обветшалый*.

Таким образом, степени сравнения могут быть как непостоянным (для большинства качественных прилагательных на *-о/-е*), так и постоянным признаком (например, у прилагательного *особый*).

ПОЛНОТА И КРАТКОСТЬ

Качественные прилагательные имеют полную и краткую форму (*глубокий* - *глубок-□*, *глубок-а*, *глубок-о*, *глубок-и*). Для таких прилагательных это непостоянный признак. Однако есть качественные прилагательные, не образующие краткой формы, это:

1) **слова, имеющие** характерные для относительных прилагательных суффиксы *-ск-*, *-ов/-ев-*, *-н-*: *коричневый*, *кофейный*, *братский*;

2) слова, обозначающие масти животных: *каурий*, *вороной*

3) **слова**, имеющие суффиксы субъективной оценки: *высоченный*, *сиенький*.

Для таких слов полнота - постоянный морфологический признак. Кроме того, есть прилагательные, имеющие только краткую форму, например *рад*, *горазд*, *должен*.

Краткая форма имеет грамматические отличия от полной формы: она не изменяется по падежам, в предложении выступает преимущественно как именная часть сказуемого (примеры *красна девица*, *бел горюч камень* являются **фразеологизированными** и фиксируют древнее состояние языка); краткая форма выступает как определение только в обособленной

синтаксической позиции (*Зол на весь мир, он почти перестал выходить из дома*).

СКЛОНЕНИЕ

Прилагательные всех разрядов имеют непостоянные признаки рода (в единственном числе), **числа** и падежа, в которых они согласуются с **существительным**. Прилагательные также согласуются с **существительным** в одушевленности, если существительное стоит в форме **В.п.** множественного **числа**, а для мужского рода - и единственного числа (ср.: *вижу красив-ые туфли и вижу красив-ых девочек*) — см. одушевленность существительного.

Изменение прилагательного по родам, числам и падежам называется склонением прилагательных.

Качественные и относительные прилагательные склоняются одинаково. Этот тип склонения называют адъективным (ср. *новый* и *деревянный*, *синий* и *утренний*).

Притяжательные прилагательные склоняются иначе: в одних падежах они имеют окончания, свойственные адъективному склонению, в других — окончания, свойственные субстантивному склонению. Такой тип склонения называют смешанным. Эти прилагательные имеют окончания, характерные для субстантивного склонения, в И. п. и В. п. (ср.: *лисий* □ *хвост* □), в остальных же падежах они имеют окончания адъективного склонения (о том, почему в форме *лисий* окончание нулевое, а не *-ий*, см. подробнее в разделе морфемики).

Неизменяемость несклоняемых прилагательных (*беж*, *мини*) является их постоянным признаком. Непостоянных признаков у неизменяемых прилагательных нет.

При разборе надо иметь в виду, что объектом морфологического описания является слово в его конкретном значении. Разные значения одного слова (его **лексико-грамматические** варианты) могут обладать разными морфологическими признаками. В прилагательном это различие может проявиться в первую очередь в отношении к признакам полноты / краткости и степеней сравнения. Так, прилагательное *живой* как антоним к слову *мертвый* изменяется по полноте / краткости, но не изменяется по степеням сравнения, т.е. имеет постоянный признак положительной степени сравнения, *живой* же в значении '**подвижный**', наоборот, не имеет краткой формы, но изменяется по степеням сравнения. Морфологическому разбору подлежит слово в том **значении**, в котором оно употреблено в тексте.

Образец морфологического разбора прилагательного

Приведем образец морфологического разбора прилагательного.

И точно, она была хороша: высокая, тоненькая, глаза черные, как у горной серны, так и заглядывали к вам в душу (М. Ю. Лермонтов).

хороша - прилагательное, начальная форма - *хорош* (в данном значении);
постоянные признаки: качественное, краткое;
непостоянные признаки: положительная степень сравнения, ед. число, жен. род;
синтаксическая роль: часть сказуемого.

высокая - прилагательное, начальная форма - ***высокий***;
постоянные признаки: качественное;
непостоянные признаки: полное, положительная степень сравнения, ед. число, жен. род, **И.п.**;
синтаксическая роль: часть сказуемого.

тоненькая - прилагательное, начальная форма - ***тоненький***;
постоянные признаки: качественное, полное;
непостоянные признаки: положительная степень сравнения, ед. число, жен. род, **И.п.**;
синтаксическая роль: часть сказуемого.

черные - прилагательное, начальная форма - *черный*;
постоянные признаки: качественное;
непостоянные признаки: полное, положительная степень сравнения, мн. число, **И.п.**;
синтаксическая роль: определение.

горной - прилагательное, начальная форма - *горный*;
постоянные признаки: относительное;
непостоянные признаки: ед. число, жен. род, **Р.п.**;
синтаксическая роль: часть обстоятельства.

ИМЯ ЧИСЛИТЕЛЬНОЕ

Программа по русскому языку для поступающих на филологический факультет МГУ предполагает знание абитуриентом **следующих** теоретических вопросов об имени числительном:

Значение имени числительного и его грамматические признаки: падеж; число и род. Синтаксическая роль имен числительных. Разряды числительных по значению: количественные, собирательные, дробные и порядковые. Числительные простые и составные. Особенности склонения числительных. Правописание имен числительных.

Схема морфологического разбора числительного

Поскольку морфологические признаки числительных различны, при разборе приходится использовать несколько схем. Для всех числительных указывается начальная форма, разряд по значению (количественное це-

лос, дробное или собирательное / порядковое) и по структуре (простое / составное). Далее схемы различаются в зависимости от разряда (количественные или порядковые) и от морфологических признаков числительных.

Схема морфологического разбора количественных числительных, кроме **один, два, оба, полтора, тысяча, миллион, миллиард**:

1. Числительное. Начальная форма.
2. Морфологические признаки:
 - а) постоянные:
 - количественное, целое / собирательное / **дробное**,
 - простое / составное;
 - б) непостоянные:
 - падеж.
3. Синтаксическая роль в предложении.

Схема морфологического разбора числительного **один**:

1. Числительное. Начальная форма - один.
2. Морфологические признаки:
 - а) постоянные:
 - количественное, целое,
 - **простое**;
 - б) непостоянные:
 - род (в ед. числе),
 - число,
 - падеж.
3. Синтаксическая роль в предложении.

Схема морфологического разбора слов **два, оба, полтора**:

1. Числительное. Начальная форма.
2. Морфологические признаки:
 - а) постоянные:
 - количественное, подразряд (целое / собирательное / дробное),
 - простое;
 - б) непостоянные:
 - **род**,
 - падеж.
3. Синтаксическая роль в предложении.

Схема морфологического разбора числительных **тысяча, миллион, миллиард**:

1. Числительное. Начальная форма.
2. Морфологические признаки:
 - а) постоянные:
 - количественное, целое,
 - простое;
 - **род**,

б) непостоянные:

- число,
- падеж.

3. Синтаксическая роль в предложении.

Схема морфологического разбора порядковых числительных:

1. Числительное. Начальная форма (**И.п.** ед. числа муж. рода).

2. Морфологические признаки:

а) постоянные:

- порядковое,
- простое / составное;

б) непостоянные:

- род (в ед. числе),
- число,
- падеж.

3. Синтаксическая роль в предложении.

Слово *первый* может быть не только порядковым числительным, но и прилагательным, если имеет значение '**лучший**': *Он отличник, первый ученик в классе.*

Слова *первое, второе, третье* могут быть существительными: *На третье подали мороженое.*

Комментарий к морфологическому разбору числительного

Числительное является частью речи, в которую объединены слова на основании общности их значения - отношения к числу. Грамматические признаки числительных неоднородны и зависят от того, к какому разряду по значению принадлежит числительное.

Не являются числительными такие слова, как *половина, четверть, треть, пятерка, десяток, сотня* и др. Это существительные. Слова *сколько, столько, несколько* относят к местоимениям, слова *много, мало* - к наречиям.

РАЗРЯДЫ ЧИСЛИТЕЛЬНЫХ ПО ЗНАЧЕНИЮ И СТРОЕНИЮ

Выделяют количественные и порядковые числительные.

Количественные числительные обозначают отвлеченные числа (*пять*) и количество предметов (*пять столов*) и отвечают на вопрос *сколько?*.

Количественные числительные бывают целые (*пять*), дробные (*пять седьмых*) и собирательные (*пятеро*).

Порядковые числительные обозначают порядок предметов при счете (*первый, второй, пятый, сто двадцать пятый*) и отвечают на вопрос *какой по счету?*.

По строению выделяют числительные простые и составные.

Простые числительные **однокомпонентны** (*два, двое, второй*).

Составные числительные **неоднoкомпонентны**, т.е. пишутся с пробелами (*пятьдесят пять*, *пять десятых*, *пять тысяч пятьдесят пять*).

КОЛИЧЕСТВЕННЫЕ ЧИСЛИТЕЛЬНЫЕ

Единственным «полноценным» морфологическим признаком количественных числительных является признак падежа. Числительные не имеют морфологического признака числа (о словах *один*, *тысяча*, *миллион*, *миллиард* см. далее). Морфологический признак рода представлен только у числительных *два*, *оба*, *полтора*, причем у них противопоставлены две родовые формы, одна - для мужского и среднего рода (*два стола*, *окна*), другая - для женского рода (*две парты*). У слов *два* и *полтора* родовые различия проявляются только в И.п. и **В.п.**, у слова *оба* родовые различия прослеживаются во всех падежах (*обоих мальчиков* - *обеих девочек*).

Изменение числительных по падежам называется склонением. Как мы видим, числительные *три* и *четыре* склоняются одинаково, а у слов *сорок* **девятьсто**, **сто**, *полтора* и *полтораста* различаются только две формы - одна для И. п. и В. п., другая - для Р. п., Д. п., Т. п. и П. п.

Числительные *пять* - *двадцать* и *тридцать* склоняются по III субстантивному склонению, т.е. как слово *ночь*, причем у числительного *восемь* представлены вариативные формы Т. п. - *восемью* и *восьмью*.

У числительных *пятьдесят* - *восемьдесят* и *двести* - *девятьсот* (т.е. названия десятков на **-десят** и сотен на **-сот**) склоняются обе части: первая как **соответствующее** простое числительное, вторая - по субстантивному склонению. У числительных на **-десят** обе части склоняются по III субстантивному склонению. У числительных на **-сот** (**-сти**, **-ста**) первая часть склоняется как соответствующее простое количественное числительное, а вторая часть — по мн. числу субстантивного склонения (за исключением форм И. и В. падежей).

В грамматическом отношении среди количественных числительных выделяются слова *один*, *тысяча*, *миллион*, *миллиард*, *триллион* и др. названия больших чисел.

Слово *один* изменяется по родам, числам и падежам, в которых согласуется с существительным (*один стол*, *одна парта*, *одно окно*, *одни сани*). Форма множественного числа *одни* для обозначения одного предмета сочетается с **существительными**, имеющими форму только множественного числа (*одни сани*, *ворота*, *ножницы*). Склоняется слово *один* по смешанному склонению: в И. (В.) п. оно имеет субстантивные окончания (**один-П**, **одн-а**, **одн-о**, **одн-и**), в остальных падежах - адъективные. Другими словами, числительное *один* грамматически ведет себя как прилагательное.

При разборе слова *один* надо иметь в виду, что оно может выступать в предложении также и в функции частицы: *Один я это знаю* (= *Только я это знаю*). Если слово *один* употребляется в форме множественного числа в сочетании с существительным, изменяющимся по числам, то оно

выступает именно в данном значении, например: *На столе лежат одни яблоки (=На столе лежат только яблоки)*. Морфологические признаки слова *одни* в этом случае те же, что и в количественном значении, но оно не является при этом членом предложения,

Слова **тысяча**, **миллион**, **миллиард** и др. имеют постоянный морфологический признак рода (**перв-ая** тысяча — жен. род, **перв-ый** миллион — муж. род), изменяются по числам и по падежам (**перв-ые** тысяча-и, **перв-ых** тысяча-□). Склоняются эти слова по субстантивным склонениям (ты-**сяча** — по I склонению, **миллион** и др. — по II склонению). Иначе **говоря**, эти слова грамматически ведут себя как существительные. Их отнесение к числительным происходит только на основании их значения.

ПОРЯДКОВЫЕ ЧИСЛИТЕЛЬНЫЕ

Грамматические признаки порядковых числительных сходны с относительными прилагательными. Порядковые числительные изменяются по родам, числам и падежам и во всех формах согласуются с существительными, к которым относятся. Склоняются порядковые числительные по адъективному **склонениям** (слово *третий* — по смешанному: **третий**-□, **треть-его**, **треть-ему**, **треть-им**, **треть-ем**). В составных порядковых числительных склоняется только последняя часть.

Образец морфологического разбора числительного

Приведем образец морфологического разбора числительных.

У лейтенанта было три сына, — заметил Бендер, — два умных, а третий дурак (И. Ильф и Е. Петров).

три — числительное, начальная форма — *три*,
постоянные признаки: количественное, целое, простое,
непостоянные признаки: **И.п.**,
синтаксическая роль: часть **подлежащего**.

два — числительное, начальная форма — *два*,
постоянные признаки: количественное, целое, простое,
непостоянные признаки: **И.п.**, муж. род,
синтаксическая роль: часть подлежащего.

третий — числительное, начальная форма — *третий*,
постоянные признаки: порядковое, простое,
непостоянные признаки: **И.п.**, ед. число, муж. род,
синтаксическая роль: определение.

МЕСТОИМЕНИЕ

Программа по русскому языку для поступающих на филологический факультет МГУ предполагает знание абитуриентом следующих теоретических вопросов о местоимении:

Значение местоимений. Разряды местоимений по значению и по соотносительности с другими частями речи. Грамматические признаки местоимений разных разрядов и их синтаксическая роль. Склонение местоимений и их правописание.

Схема морфологического разбора местоимения

При разборе местоимения указывают его начальную форму и разряд по значению. Начальной формой местоимений *себя, некого и нечего* является форма Р.п. Дальнейшая схема разбора зависит от того, с какой частью речи соотнесено местоимение.

Разбор местоимений-существительных

Схема разбора личных местоимений:

1. Местоимение. Начальная форма.
2. Морфологические признаки:
 - а) постоянные:
 - личное,
 - лицо,
 - **род**,
 - число,
 - б) непостоянные:
 - падеж.
3. Синтаксическая роль в предложении.

Схема разбора местоимения *себя*:

1. Местоимение. Начальная форма - себя.
2. Морфологические признаки:
 - а) постоянные:
 - возвратное,
 - б) непостоянные:
 - падеж.
3. Синтаксическая роль в предложении.

Схема разбора местоимений *кто, что* и производных от них:

1. Местоимение. Начальная форма.
2. Морфологические признаки:
 - а) постоянные:
 - разряд по значению,
 - **род**,
 - число,
 - б) непостоянные:

- падеж.

3. Синтаксическая роль в предложении.

Разбор местоимений-прилагательных

Схема разбора местоимений-прилагательных, кроме *его, ее, их*:

1. Числительное. Начальная форма.

2. Морфологические признаки:

а) постоянные:

- разряд по значению.

б) непостоянные:

– **род**,

- число,

- падеж (кроме *каков, таков*).

3. Синтаксическая роль в предложении.

Схема разбора местоимений-прилагательных *его, ее, их*:

1. Местоимение. Начальная форма - *его/ ее / их*.

2. Морфологические признаки:

а) постоянные:

- притяжательное,

- неизменяемое,

б) непостоянные: нет.

3. Синтаксическая роль в предложении.

Разбор местоимений-числительных

Схема разбора местоимений-числительных:

1. Местоимение. Начальная форма.

2. Морфологические признаки:

а) постоянные:

- разряд по значению,

б) непостоянные:

- падеж.

3. Синтаксическая роль в предложении.

Комментарий к морфологическому разбору местоимения

Грамматические признаки местоимений различны и зависят от того, заместителем какой части речи выступает местоимение в тексте.

Местоимения **классифицируют** по значению и по грамматическим признакам.

РАЗЯДЫ МЕСТОИМЕНИЙ ПО ЗНАЧЕНИЮ

Выделяют 9 разрядов местоимений по значению:

1. Личные: **я, ты, он, она, оно, мы, вы, они.**

2. Возвратное: **себя.**

3. Притяжательные: **мой, твой, ваш, наш, свой, его, ее, их.**

4. Указательные: *этот, тот, такой, таков, столько, сей* (устар.), *оний* (устар.).

5. **Определительные:** *сам, самый, весь, всякий, каждый, любой, дру-гой, иной, всяк* (устар.), *всяческий* (устар.).

6. Вопросительные: *кто, что, какой, который, чей, сколько*.

7. Относительные: те же, что и вопросительные, но использующиеся для связи частей сложноподчиненного предложения (союзные слова).

8. Отрицательные: *никто, ничто, некого, нечего, никакой, ничей*.

9. Неопределенные: **некто, нечто, некоторый, некий, несколько**, а также все местоимения, образованные от вопросительных местоимений приставкой *кое-* или суффиксами **-то, -либо, -нибудь**.

РАЗРЯДЫ МЕСТОИМЕНИЙ ПО ГРАММАТИЧЕСКИМ ПРИЗНАКАМ

По своим грамматическим признакам местоимения соотносятся с существительными, прилагательными и числительными. Местоименные существительные указывают на лицо или предмет, местоименные прилагательные - на признак предмета, местоименные числительные - на количество.

К местоимениям-существительным относятся: все личные местоимения, возвратное *себя*, вопросительно-относительные *кто* и *что* и образованные от них отрицательные и неопределенные (*никто, ничто, некого, нечего, некто, нечто, кто-то* и др.).

К местоимениям-прилагательным относятся все притяжательные, все определительные, указательные *этот, тот, такой, таков, сей, оний*, вопросительно-относительные *какой, который, чей* и образованные от них отрицательные и неопределенные (*никакой, ничей, некоторый, некий, какой-то* и др.).

К местоимениям-числительным относятся местоимения *сколько, сколько* и образованные от них (*несколько, сколько-нибудь* и др.).

МЕСТОИМЕНИЯ-СУЩЕСТВИТЕЛЬНЫЕ

Местоимения-существительные обладают грамматическими признаками, сходными с **грамматическими** признаками существительных, однако имеют и определенные отличия от знаменательных существительных. К ним можно задать вопросы *кто?* или *что?*, в предложении эти слова выступают преимущественно как подлежащие или дополнения.

Личные местоимения имеют морфологический признак лица:

1 лицо: *я, мы*;

2 лицо: *ты, вы*;

3 лицо: *он, она, оно, они*.

Морфологический признак лица местоимений выражается внесловно личными окончаниями глагола и формами повелительного **НАКЛОНЕНИЯ**:

1 лицо: *я ид-у, мы ид-ем*;

2 лицо: *ты ид-ешь, ид-и-□, вы ид-ете, ид-и-те*;

3 лицо: *он, она, оно ид-ет, пусть идет, они ид-ут, пусть идут.*

У остальных местоимений-существительных, а также у всех знаменательных существительных лицо определять не принято.

У личных местоимений есть морфологический признак числа. Личные местоимения бывают единственного (*я, ты, он, она, оно*) и множественного (*мы, вы, они*) числа. При перечислении личных местоимений все три комплекса приводят эти восемь слов, из чего можно сделать вывод, что каждое из восьми личных местоимений - самостоятельное слово. В лингвистике обычно считается, что число - постоянный признак местоимений-существительных, т.е. местоимения *я* и *мы, ты* и *вы, он, она, оно* и *они* - разные слова.

Местоимения-существительные имеют постоянный признак рода.

Местоимения *я* и *ты* общего рода: *я, ты пришел-0 -я, ты пришл-а.*

Местоимение *он* мужского рода: *он пришел-0.*

Местоимение *она* женского рода: *она пришл-а.*

Местоимение *оно* среднего рода: *оно пришл-о.*

Местоимения **множественного** числа *мы, вы, они* не охарактеризованы по роду.

Все личные местоимения изменяются по падежам, т.е. склоняются. Склоняются личные местоимения особым образом, причем формы их косвенных падежей образованы от другой основы: В косвенных падежах с предлогом к местоимениям 3 лица прибавляется **и**: *у него, к ним, от нее*. Прибавления не происходит при производных предлогах *в течение, благодаря, согласно, вопреки* и **др.**: *благодаря ей, согласно ему.*

Возвратное местоимение-существительное *себя* не имеет рода и числа. Склоняется оно так же, как личное местоимение *ты*, за исключением того, что местоимение *себя* не имеет формы И.п.

Вопросительно-относительные местоимения *кто* и *что* в школьных учебниках не охарактеризованы с точки зрения рода и числа, однако можно отметить, что местоимение *кто* мужского рода единственного числа (*кто пришел-□*), но не ***кто** *пришл-а* или ***кто** *пришл-и*), а местоимение *что* - среднего рода единственного числа (*что произошл-о*).

Образованные от местоимений *кто* и *что* отрицательные и неопределенные местоимения обладают теми же признаками, что и местоимения *кто* и *что*. Особенностью неопределенных местоимений *некто* и *нечто* является то, что *некто* имеет форму только И.п., а *нечто* - И.п. и В.п. Отрицательные местоимения *некого* и *ничего*, наоборот, не имеют формы И.п., а *ничего* - и В.п.

Отрицательные и неопределенные местоимения с приставками *не-* и *ни-* при их употреблении с предлогами «пропускают» предлог внутрь себя: **неу** *кого, ни с кем.*

В русском языке есть местоимения *это, то, все* и *всё*, которые, являясь субстантивированными местоименными прилагательными (т.е. фор-

мами местоимений-прилагательных *этот, тот* и *весь*), стандартно используются в русском языке в функции **существительных**, т.е. в предметном значении (ср.: *Все ученики пришли - Все пришли; Он съел все варенье - Он съел всё; Это заявление мне не понравилось — Это мне не понравилось*). В предметном значении они обладают следующими признаками:

всё - постоянные признаки - средний род, ед. число, непостоянные - падеж;

все - постоянные признаки - мн. число, непостоянные - падеж;

это - постоянные признаки - средний род, ед. число, непостоянные - падеж;

то — постоянные признаки - средний род, ед. число, непостоянные - падеж.

МЕСТОИМЕНИЯ-ПРИЛАГАТЕЛЬНЫЕ

К местоимениям-прилагательным относятся все притяжательные (*мой, твой, ваш, наш, свой, его, ее, их*), все определительные (*сам, самый, весь, всякий, каждый, любой, другой, иной, всяк, всяческий*), указательные (*этот, тот, такой, таков, сей, оный*), вопросительно-относительные (*какой, который, чей* и образованные от них отрицательные и неопределенные (*никакой, ничей, некоторый, некий, какой-то* и др.).

Местоимения-прилагательные обладают грамматическими признаками, сходными с признаками знаменательных прилагательных: они имеют непостоянные признаки рода, числа и падежа, в которых согласуются с **существительным**, к которому они относятся, склоняются местоимения-прилагательные по адъективному и смешанному склонению, в предложении бывают определением или (редко) именной частью сказуемого.

Отдельного упоминания заслуживают притяжательные местоимения *его, ее* и *их*. В отличие от слов *мой, твой, наш, ваш* местоимения *его, ее* и *их* неизменяемы (ср.: *его дом, парта, окно; его дома, парты, окна*). Неизменяемость является их постоянным признаком.

Местоимения-прилагательные *каков* и *таков* не изменяются по падежам и употребляются только в функции сказуемого.

МЕСТОИМЕНИЯ-ЧИСЛИТЕЛЬНЫЕ

Местоимения-числительные немногочисленны. Это слова *сколько, столько* и образованные от них местоимения *несколько, сколько-то, сколько-нибудь*.

Как и знаменательные числительные, эти слова не имеют морфологических признаков рода и числа, изменяются по падежам и особым образом сочетаются с существительными: управляют Р.п. мн. числа существительного в И.п. и В.п. и согласуются с существительным в косвенных падежах.

Слово *несколько* обычно относят не к местоимениям, а к наречиям, так как оно неизменяемо.

Образец морфологического разбора местоимения

Приведем образец разбора местоимений разных разрядов:

На галерее какой-то смятенный гражданин обнаружил себя в кармане пачку, перевязанную банковским способом и с надписью на обложке «Одна тысяча рублей»... Через несколько секунд денежный дождь, все густея, достиг кресел, и зрители стали бумажки ловить (М. А. Булгаков).

какой-то - местоимение, начальная форма *какой-то*;
постоянные признаки: неопределенное;
непостоянные признаки: в муж. роде, ед. числе, И. п.;
синтаксическая роль: определение.

(у) себя - местоимение, начальная форма *себя* (Р. п.);
постоянные признаки: возвратное;
непостоянные признаки: в Р. п.;
синтаксическая роль: обстоятельство.

несколько - местоимение, начальная форма *несколько*;
постоянные признаки: неопределенное;
непостоянные признаки: в В. п.;
синтаксическая роль: часть обстоятельства.

НАРЕЧИЕ

Программа по русскому языку для поступающих на филологический факультет МГУ предполагает знание абитуриентом следующих теоретических вопросов о наречии:

Значение наречий, их синтаксическая роль в предложении. Разряды наречий по значению. Степени сравнения наречий и их образование. Слитные, раздельные и дефисные написания наречий.

Схема морфологического разбора наречия

Морфологический разбор наречия осуществляется по следующей схеме:

1. Наречие. Начальная форма.
2. Морфологические признаки:
 - а) постоянные:
 - знаменательное/местоименное;
 - разряд по значению: определительное (образа действия, меры и степени) / обстоятельственное (**места**, времени, цели, причины),
 - степень сравнения (для качественных на **-а/-е**, для которых этот признак является постоянным),
 - неизменяемое (для не имеющих степеней сравнения),

- б) непостоянные:
- степень сравнения (для качественных на *-о/-е* с непостоянным признаком степеней сравнения).

3. Синтаксическая роль в предложении.

Комментарий к морфологическому разбору наречия

Классификация наречий осуществляется по двум основаниям - по функции и по значению.

КЛАССИФИКАЦИЯ НАРЕЧИЙ ПО ФУНКЦИИ

По функции выделяют два разряда местоимений - знаменательные и местоименные.

Знаменательные наречия называют признаки действий или других признаков, **местоименные** - указывают на них, ср.: *справа — где, налево - куда-то, сдуру — почему, назло - затем, вчера ~ всегда*.

Местоименные наречия могут быть подразделены на классы в соответствии с классификацией местоимений, например: *там, туда, тогда* - указательные, *где, куда, зачем* - вопросительно-относительные, *везде, всюду* - определительные и т.д.

КЛАССИФИКАЦИЯ НАРЕЧИЙ ПО ЗНАЧЕНИЮ

Выделяют два разряда наречий по значению - определительные и обстоятельственные.

Определительные наречия характеризуют само действие, сам признак - способ совершения действия или количественную характеристику признака, (*красиво, весело, по-моему, пешком, очень*) и подразделяются на **следующие** разряды:

- качественные, или образа действия (*как? каким образом?*): *быстро, так, вдвоём;*
- количественные, или меры и степени (*б какой мере? насколько?*): *очень, несколько, втрое.*

Обстоятельственные наречия называют внешние по отношению к действию обстоятельства и подразделяются на следующие разряды:

- места (*где? куда? откуда?*): *справа, там, наверху,*
- времени (*когда? как долго?*): *вчера, тогда, весной, когда;*
- причины (*почему?*): *сгоряча, почему, потому,*
- цели (*зачем? для чего?*): *назло, зачем, затем.*

ГРАММАТИЧЕСКИЕ ПРИЗНАКИ НАРЕЧИЙ

Главным морфологическим свойством наречий является их неизменяемость - это их постоянный морфологический признак.

Однако качественные наречия на *-о/-е*, образованные от качественных прилагательных, имеют степени сравнения.

Степени сравнения наречий, как и степени сравнения прилагательных, обозначают **большую** / меньшую или наибольшую / наименьшую степени проявления признака. Устройство степеней сравнения наречия и прилагательного схоже.

Сравнительная степень наречия обозначает большую или меньшую степень проявления признака: *Петя бежит быстрее, чем Вася.*

Как и у прилагательного, сравнительная **степень** наречия бывает простая и составная: *быстрее, более/менеебыстро.*

От простой сравнительной степени прилагательного простая сравнительная степень наречия отличается синтаксической функцией: наречие бывает в предложении обстоятельством (*Он прыгнул выше отца*) или частью сказуемого безличного предложения (*Стало теплее*), а прилагательное выступает как часть сказуемого двусоставного предложения (*Он выше отца*) или как определение (*Дай мне тарелку поменьше*).

Превосходная степень обозначает наибольшую / наименьшую степень проявления признака: *наиболее/наименеебыстро, быстрее всех.*

В отличие от прилагательных наречие не имеет простой превосходной степени сравнения. Остатки простой сравнительной степени представлены лишь во **фразеологизированных** оборотах *покорнее благодарю, нижайше кланяюсь.*

Некоторые качественные наречия, как и некоторые качественные прилагательные, не изменяются по степеням сравнения, например наречие *особо*.

При разборе качественных наречий на *-о/-е*, образованных от качественных прилагательных, надо обратить внимание на то, что признак степеней сравнения у некоторых из них может быть постоянным. Обычно эти наречия образованы от качественных **прилагательных** с постоянным признаком степеней сравнения. Так, например, наречие *особо* имеет постоянный признак положительной степени сравнения. При анализе наречий надо обратить внимание на то, что некоторые наречия, внешне похожие на форму сравнительной степени, таковой не являются, например: *Ты больше не приходи* или *Ты лучше почитай книгу*. В этих предложениях невозможна замена на **Ты много не приходи* или **Ты хорошо почитай книгу* без потери смысла. Начальной формой этих наречий будет *больше и лучше*.

В силу своей неизменяемости наречие связывается с другими словами в предложении примыканием. В предложении оно обычно бывает обстоятельством.

Некоторые наречия могут выступать как именная часть сказуемых. Чаще всего это сказуемые безличных предложений (*На море тихо*), однако некоторые наречия могут служить и сказуемыми двусоставных предложений (*Разговор будет начистоту. Она замужем*).

КАТЕГОРИЯ СОСТОЯНИЯ

В лингвистике иногда выделяют эти слова в самостоятельную часть речи, называемую словами категории состояния.

Слова категории состояния обозначают состояние природы (*Было холодно*), человека (*У меня на душе радостно. Мне жарко*), оценку действий (*Можно пойти в кино*).

Слова категории состояния с суффиксом **-о**, образованные от прилагательных, могут иметь степени сравнения (*С каждым днем становилось все холоднее / более холодно*).

Слова этой группы делятся на **слова**, которые могут употребляться и в других синтаксических позициях (ср.: *Море тихо* (прил.) - *Он сидел тихо* (нар.) — *В классе тихо* (кат. сост.), и слова, которые могут употребляться только в функции именной части сказуемого безличного предложения: *можно, нельзя, боязно, совестно, стыдно, пора, жаль* и др.

Отличительной особенностью этих слов является то, что они не сочетаются с **подлежащим** и теряют способность обозначать признак действия (*весело*) или предмет (*лень*). Однако в лингвистике также широко распространена точка зрения, согласно которой слова категории состояния считаются подгруппой наречий. При таком описании к наречию как части речи относятся неизменяемые (или **имеющие** только степени сравнения) слова, которые могут выступать только в функции обстоятельства (*нешком, направо, куда*), в функции обстоятельства и сказуемого безличного предложения (*хорошо, холодно*) или только в функции сказуемого безличного предложения (*стыдно, жаль, нельзя*).

Разбор слов категории состояния осуществляется по этой же схеме - либо с указанием на их предикативность в качестве разряда по значению, либо с указанием на категорию состояния как часть речи в начале разбора - в соответствии с принятым решением.

Образец морфологического разбора наречия

Приведем образец разбора наречия:

Глянув на себя в зеркало, Николай Иванович отчаянно и дико завыл, но было уже поздно. Через несколько секунд он, оседланный, летел куда-то к черту из Москвы, рыдая от горя (М. А. Булгаков).

отчаянно - наречие, начальная форма **отчаянно**;
пост. признаки: знаменательное, определительное, образа действия;
непост. признаки: в положительной степени сравнения;
синт. роль: обстоятельство.

дико - наречие, начальная форма **дико**;
пост. признаки: знаменательное, определительное, образа действия;
непост. признаки: в положительной степени сравнения;
синт. роль: обстоятельство.

поздно - **наречие**, начальная форма *поздно*;
пост. признаки: знаменательное, определительное, образа действия;
непост. признаки: вположительной степени сравнения;
синт. роль: часть сказуемого.

(Вариант разбора:
поздно - категория состояния, начальная форма *поздно*;
пост. признаки: выражает оценку, неизменяемое;
непост. признаки: нет;
синт. роль: часть сказуемого.)

куда-то - наречие, начальная форма *куда-то*;
пост. признаки: местоименное, обстоятельственное, места, неизменяемое;
непост. признаки: нет;
синт. роль: обстоятельство.

ГЛАГОЛ

Программа по русскому языку для поступающих на филологический факультет МГУ предполагает знание абитуриентом следующих теоретических вопросов, **касающихся** глагола:

Значение глагола, его грамматические признаки и синтаксическая роль.

Постоянные признаки: переходность-непереходность, вид, возвратность, спряжение. Разноспрягаемые и особоспрягаемые глаголы.

Непостоянные признаки: наклонение (изъявительное, условное, повелительное), время (в изъявительном наклонении), род и число (в изъявительном и условном наклонении), лицо и число (в изъявительном и повелительном наклонении).

Неопределенная форма глагола.

Безличные глаголы.

Причастие и деепричастие как особые формы глагола; их синтаксическая роль.

Грамматические признаки причастий. Действительные и страдательные причастия настоящего и прошедшего времени, их образование. Полные и краткие страдательные причастия. Склонение полных причастий.

Грамматические признаки деепричастий. Образование деепричастий глаголов совершенного и несовершенного вида. Особенности употребления деепричастий.

Образец морфологического разбора спрягаемых форм глагола и инфинитива

Разбор формы **инфинитива** производится по следующей схеме:

1. Глагол. Начальная форма.
2. Морфологические признаки:
 - а) постоянные:
 - переходность,
 - возвратность,
 - **вид**,
 - спряжение,
 - б) непостоянные:
 - в форме инфинитива.
3. Синтаксическая роль в предложении.

Разбор **спрягаемых форм** глагола производится по такой схеме:

1. Глагол. Начальная форма.
2. Морфологические признаки:
 - а) постоянные:
 - переходность,
 - **возвратность**,
 - **вид**,
 - спряжение,
 - б) непостоянные:
 - наклонение (изъявительное, условное, повелительное),
 - время (в изъявительном наклонении),
 - лицо (в наст. / **буд.** времени изъявительного наклонения и в повелительном наклонении),
 - род (в ед. числе прошедшего времени изъявительного наклонения и условного наклонения),
 - число.
3. Синтаксическая роль в предложении.

Комментарий к морфологическому разбору спрягаемых форм глагола и инфинитива

Дадим комментарий к морфологическому разбору глагола.

При определении формы глагола важно правильно ее выписать из текста. Надо помнить, что у глагола представлено много составных форм: будущее время глаголов НСВ (*буду читать*), условное наклонение (*читал бы*), некоторые формы повелительного наклонения (*пусть читает, давайте пойдём*). При этом компоненты глагольной формы могут стоять в предложении неконтактно.

Начальной формой глагола является инфинитив (неопределенная форма). Типичной ошибкой при указании начальной формы глагола является подмена инфинитива инфинитивом глагола другого вида, например, указание на то, что начальная форма у глагола, имеющего в тексте форму *забрел*, - *забрелать*. Некоторые из безличных глаголов не имеют формы инфинитива (*следует* в **значении** долженствования и др.), однако число таких глаголов **минимально**.

К постоянным признакам глагола относятся переходность, возвратность, вид и спряжение. Набор непостоянных признаков глагола зависит от того, в какой форме он представлен.

ПЕРЕХОДНОСТЬ/НЕПЕРЕХОДНОСТЬ

Переходность - способность глагола управлять **существительным** со значением объекта в **В.п.** без предлога (*читать книги*). При отрицании форма **В.п.** меняется на **Р.п.** (*не читать книг*); к переходным также относятся глаголы, присоединяющие **Р.п.**, совмещающий значение объекта и количества (*выпить воды*). Глаголы, которые могут управлять существительными в указанных формах, называются переходными.

К непереходным относятся остальные глаголы (*лежать*), в том числе глаголы, которые иногда называют косвенно-переходными, - присоединяющие существительное со значением объекта в **В.п.** с предлогом или в другом падеже с предлогом или без (*руководить заводом*), а также глаголы типа **хотеть**: в конструкции *хочу мороженое* пропущен инфинитив: *хочу съесть мороженое*.

При определении переходности надо помнить, что переходность - это потенциальная способность глагола управлять существительным со значением объекта в форме **В. п.** без предлога. Это значит, что, во-первых, переходный глагол в данном предложении может быть употреблен без поясняющего его существительного, например: *Вечером я читал*. Во-вторых, при определении переходности глагола надо обратить внимание на значение существительного в **В.п.** без предлога. Так, например, в предложении *Весь вечер я спал* существительное *вечер* стоит в **В.п.** без предлога, однако оно имеет значение времени, а не объекта. Глагол *спать* - непереходный.

ВОЗВРАТНОСТЬ / НЕВОЗВРАТНОСТЬ

Возвратными называются глаголы со словообразующим суффиксом -**ся**: *учиться, смеяться*. Большинство из них образовано от глаголов без -**ся** (*готовить* → *готовить-ся*), но есть и не имеющие этого соответствия возвратные глаголы (*бояться, гордиться, лениться, надеяться, нравиться, смеяться, сомневаться* и др.).

Обычно возвратные глаголы являются непереходными - за редким исключением: *бояться, стесняться (мату)*. Все возвратные глаголы не имеют форм страдательного залога.

ВИД

Вид - постоянный морфологический признак глагола, обобщенно указывающий на характер протекания действия или распределение действия во времени.

Все глаголы имеют видовую характеристику - относятся к совершенному виду (СВ) или несовершенному виду (НСВ).

Глаголы СВ отвечают в инфинитиве на вопрос *что сделать?* и обозначают действие, достигшее определенного результата (*прочитать, похудеть*).

Глаголы НСВ отвечают в инфинитиве на вопрос *что делать?* и не обозначают действия, достигшего определенного результата (*читать, худеть*).

В русском языке есть двувидовые глаголы: значение вида они приобретают в контексте. Это глаголы *казнить, женить, крестить, обещать* (Вчера он наконец женился — СВ; Он женился несколько раз - НСВ), глаголы на **-ировать**: *телеграфировать, оперировать* (Ему еженедельно телеграфировали об успехах предприятия - НСВ; Он решил телеграфировать о своем приезде - СВ).

НАКЛОНЕНИЕ

Наклонение - непостоянный морфологический признак глагола, представленный у спрягаемых форм глагола и выражающий противопоставлением форм изъявительного, повелительного и условного наклонения отношение действия к реальности.

Изъявительное наклонение выражает реальное действие в прошлом, настоящем или будущем. Глагол в изъявительном наклонении изменяется по временам. Средством выражения изъявительного наклонения являются показатели времени: суффиксы *-л* и *-0-* в прошедшем времени (*нес-ла, нес-0-*□), личные окончания в настоящем и будущем времени (*нес-у, буд-у нести, принес-у*).

Повелительное наклонение (императив) выражает побуждение к действию. Глагол в повелительном наклонении не изменяется по временам. Повелительное наклонение имеет следующие средства выражения: в 1 лице представлена так называемая форма совместного действия (*пойдем-те, давайте пойдём*), в форме 2 лица повелительное наклонение выражается формообразующими суффиксами *-и-* (*пиди-и-*□) или *-0-* (*сидь-0-*□), в 3 лице представлены составные формы с вспомогательными элементами *пусть, пускай, да (пусть идет / идут, да здоровствует)*.

Условное (сослагательное) наклонение обозначает действие, возможное при определенных условиях, а также само это условие. Условное наклонение образуется присоединением к совпадающей с прошедшим временем форме частицы *бы*: *Если бы он пришел, мы пошли бы в кино*.

Форма наклонения может иметь переносное употребление (*А он возьми да и скажи... = А он взял и сказал...*), поэтому при разборе необходимо помнить, что наклонение определяется по формальным признакам.

ВРЕМЯ

Время - непостоянный признак глагола, обозначающий время совершения действия по отношению к моменту речи об этом действии.

Морфологический признак времени представлен в изъявительном наклонении спрягаемых форм глагола и в причастных формах. В русском

языке у спрягаемых форм глагола представлены три времени: прошедшее, настоящее и **будущее**.

Прошедшее время обозначает предшествование действия моменту речи о нем. Форма прошедшего времени есть и у глаголов НСВ, и у глаголов СВ и образуется формообразующими суффиксами *-л-* или *-Ø-*, присоединяемыми с основе прошедшего времени (*принес-л-а, принес-Ø-л*).

Настоящее время есть только у глаголов НСВ. Оно формально выражается личными окончаниями глагола (*нес-у, нес-ешь, нес-ет, нес-ем, нес-ете, нес-ут*).

Будущее время обозначает действие, которое будет иметь место после момента речи о нем. Будущее время есть и у глаголов НСВ, и у глаголов СВ, но выражается оно различно. У глаголов НСВ представлена составная форма будущего времени: спрягаемая форма глагола *быть* + инфинитив (*буду читать*), у глаголов СВ будущее время выражается личными окончаниями (*прочита-ю*).

В русском языке морфологические признаки времени и вида тесно переплетены: у глаголов НСВ 3 времени, причем будущее время составное (*читал, читаю, буду читать*), у глаголов СВ - 2 формы времени, причем будущее время простое (*прочитал, прочитаю*). При этом для образования настоящего времени НСВ и будущего СВ используются одни и те же окончания: *чита-ю - прочита-ю*. Информацию о времени мы извлекаем из взаимодействия окончания и видовой принадлежности глагола.

ЛИЦО. БЕЗЛИЧНЫЕ ГЛАГОЛЫ

Глаголы в настоящем и будущем времени изъявительного наклонения и в повелительном наклонении имеют непостоянный морфологический признак лица, например: 1 лицо - *ид-у, ид-ем*, 2 лицо - *ид-ешь, ид-ете, ид-и, ид-и-те*, 3 лицо - *ид-ет, ид-ут, пусть ид-ет / ид-ут*.

Глаголы бывают личные и безличные.

Личные глаголы обозначают действия, у которых есть производитель, и могут выступать как сказуемые двусоставных предложений (*Я болею*).

Безличные глаголы обозначают действие, у которых нет производителя (*Смеркается*), или действие, которое мыслится как происходящее помимо воли субъекта (*Мне нездоровится*). Это состояния природы (*Вечерееет*), человека (*Меня знобит*) или субъективная оценка ситуации (*Хочется этому верить*). Безличные глаголы не могут быть сказуемыми двусоставных предложений и выступают как главный член односоставного безличного предложения. Безличные глаголы имеют ограниченное количество форм, которые называются безличными формами.

Большинство безличных глаголов имеет также форму инфинитива, но отдельные безличные глаголы не имеют даже ее, например: *Следует сделать задание заранее* (глагол *следовать* в инфинитиве не имеет значения долженствования).

В безличной форме могут выступать и личные глаголы (ср.: *Волна смыла лодку. - Волной смыло лодку.*). Это происходит в том случае, когда для **говорящего** важнее само действие, чем его производитель.

Очень частой ошибкой при разборе является выделение признака лица у глаголов в прошедшем времени и в условном наклонении, когда эти глаголы употреблены в предложении с личными местоимениями, например: *Я пошел в кино.* Это неверно. Признак **лица** представлен в этом случае только у местоимения, а у глагола он отсутствует, ср.: *Я / ты / он пошел в кино.*

СПРЯЖЕНИЕ

Спряжение - это изменение глагола по лицам и числам.

Окончания настоящего/простого будущего времени называются личными окончаниями глагола (так как передают в том числе и значение лица).

При определении спряжения необходимо помнить о том, что этот процесс многоступенчатый.

Если личные **окончания** глагола ударные, то спряжение определяется по окончаниям. Так, глагол *спать* относится к II спряжению (*сп-ишь*), а глагол *пить* - к I спряжению (*пь-ешь*). К тому же спряжению относятся производные от них приставочные глаголы с безударными окончаниями (*выпь-ешь*).

Если окончания безударные, то спряжение определяется по тому, какой вид имеет инфинитив глагола: ко II спряжению относятся все глаголы на **-ить**, кроме *брить, стелить, зиждиться*, а также II исключений: 7 глаголов на **-еть** (*смотреть, видеть, терпеть, вертеть, зависеть, ненавидеть, обидеть*) и 4 глагола на **-ать** (*слышать, дышать, знать, держать*) и приставочные производные от этих глаголов (*просмотреть, услышать* и др.). Остальные глаголы относятся к I спряжению.

В русском языке есть глаголы, у которых часть личных окончаний относится к первому спряжению, а часть - ко второму. Такие глаголы называются разноспрягаемыми. Это *хотеть, бежать, читать* и все глаголы, образованные от приведенных.

Кроме того, есть глаголы, часть личных окончаний которых не представлена ни в I, ни во II спряжениях. Такие глаголы имеют особое спряжение. Это *есть и дать* и все образованные от них (*свести, передать*), а также глаголы, связанные с данными по происхождению (*надобеть, создать*).

РОД. ЧИСЛО

Род является словоизменительной морфологической характеристикой таких глагольных форм, как формы единственного числа прошедшего времени изъявительного наклонения, формы единственного числа условного наклонения, причастные формы.

Число - морфологическая характеристика, присущая всем глагольным формам, кроме инфинитива и деепричастия.

ВЗАИМОСВЯЗЬ ГЛАГОЛЬНЫХ КАТЕГОРИЙ

При практическом разборе полезно помнить о том, что морфологические признаки глагола взаимосвязаны и могут исключать друг друга.

Среди глагольных морфологических характеристик **существуют** взаимосвязи.

Вид и время: у глаголов СВ нет форм настоящего времени, а форма будущего - простая, у глаголов НСВ есть форма настоящего времени, а форма будущего времени - составная.

Время и наклонение: глаголы изменяются по временам только в изъявительном наклонении, а в повелительном и условном наклонениях морфологическая характеристика времени отсутствует.

Лицо и род взаимосключают друг друга и не могут быть представлены в одной и той же форме: лицо представлено в настоящем и будущем времени изъявительного наклонения и в повелительном наклонении, а род - в прошедшем времени изъявительного наклонения и условном наклонении.

Абсолютное большинство возвратных глаголов непереходные.

Формы страдательного залога имеют невозвратные переходные глаголы.

Образец морфологического разбора спрягаемых форм глагола и инфинитива

Приведем образец морфологического разбора глагола.

- *Его нужно предостеречь.*

- *Не надо, - сказал Балаганов, ~ пусть знает в другой раз, как нарушать конвенцию.*

— *Что за конвенция такая?*

— *Подождите, потом скажу. Вошел, вошел!* (И. Ильф и Е. Петров)

предостеречь — глаг., **начальн.** форма *предостёречь*;

постоянные признаки: **перех.**, **невозврат.**, **НСВ**, **1 спр.**;

непостоянные признаки: в форме инфинитива;

синтаксическая роль: часть сказуемого.

пусть знает - глаг., **начальн.** форма *знать*;

постоянные признаки: **перех.**, **невозвр.**, **НСВ**, **1 спр.**;

непостоянные признаки: в **повелит. накл.**, **3 лице**, **ед. числе**;

синтаксическая роль: сказуемое.

нарушать - глаг., **начальн.** форма *нарушать*;

постоянные признаки: **перех.**, **невозврат.**, **НСВ**, **1 спр.**;

непостоянные признаки: в форме инфинитива;
синтаксическая роль: часть сказуемого.

подождите — глаг., **начальн.** форма *подождать*;
постоянные признаки: **перех.**, **невозвр.**, **СВ**, **1 спр.**;
непостоянные признаки: в **повел. накл.**, 2 лице, мн. числе;
синтаксическая роль: сказуемое.

вошел — **глаг.**, начальн. форма *войти*;
постоянные признаки: **неперех.**, **невозврат.**, **СВ**, **1 спр.**;
непостоянные признаки: в **изъяв. накл.**, пр. вр., муж. роде, ед. числе;
синтаксическая роль: сказуемое.

Схема морфологического разбора причастия как глагольной формы

Схема разбора причастия как формы глагола такова:

1. Глагол. Начальная форма - инфинитив

2. Морфологические признаки:

а) постоянные:

- вид,
- возвратность,
- переходность,
- спряжение;

б) непостоянные:

- в форме причастия,
- действительный / страдательный залог,
- время,
- полное / краткое (только для страдательных),
- род (в ед. числе),
- число,
- падеж (для **полных**).

3. Синтаксическая роль в предложении.

Комментарий к морфологическому разбору причастных форм глагола

Дадим комментарий к морфологическому разбору причастия.

Причастие как морфологическое явление трактуется в лингвистике неодно: **ично**. В одних лингвистических описаниях причастие считается самостоятельной частью речи, в других - особой формой глагола. В доузовской подготовке на филологическом факультете МГУ принят подход к причастию как к особой, неспрягаемой форме глагола.

Причастие обладает морфологическими признаками глагола и прилагательного.

К признакам глагола относятся

- вид (СВ и НСВ),
 - переходность (признак актуален для действительных причастий),
 - возвратность,
 - время (настоящее и прошедшее).
 - залог (действительный и страдательный).
- К признакам прилагательного относятся

- **род**,
- число,
- падеж (у полных причастий),
- полнота / краткость (только у страдательных причастий).

Причастия согласуются с существительными подобно прилагательным и в предложении бывают теми же членами, что и прилагательные, то есть определением именной частью составного именного сказуемого (краткие причастия - только частью сказуемого).

ЗАВИСИМОСТЬ КОЛИЧЕСТВА ПРИЧАСТНЫХ ФОРМ ОТ ПЕРЕХОДНОСТИ И ВИДА ГЛАГОЛА

Глагол может иметь от одной до четырех причастных форм, что зависит от его переходности и вида.

Переходные глаголы могут иметь формы действительных и страдательных причастий, **непереходные глаголы** имеют только формы действительных причастий.

Глаголы СВ имеют только причастия прошедшего времени (то есть глаголы СВ не могут иметь никаких форм настоящего времени - ни в изъявительном наклонении, ни в причастных формах), **глаголы НСВ** могут иметь причастия и настоящего, и прошедшего времени. Таким образом,

переходные глаголы НСВ имеют все 4 причастия (*читающий, читаемый, читанный, читавший*),

непереходные глаголы НСВ имеют 2 причастия - действительные настоящего и прошедшего времени (*спящий, спавший*),

переходные глаголы СВ также имеют 2 причастия - действительное и страдательное прошедшего времени (*прочитавший, прочитанный*).

непереходные глаголы СВ имеют только 1 причастную форму - действительное причастие прошедшего времени (*проспавший*).

ДЕЙСТВИТЕЛЬНЫЕ И СТРАДАТЕЛЬНЫЕ ПРИЧАСТΙΑ

Действительные причастия обозначают признак предмета, который сам производит действие: *мальчик, читающий книгу*.

Действительные причастия **настоящего** времени образуются от переходных и непереходных глаголов НСВ от основы настоящего времени: *бег-ущ-ий, бега-ющ-ий, леж-ащ-ий, сто-ящ-ий*.

Действительные причастия прошедшего времени образуются от переходных и непереходных глаголов НСВ и СВ от основы прошедшего времени: *чита-вш-ий, нес-ш-ий*.

Страдательные причастия обозначают признак того предмета, на который **направлено** действие: *книга, читаемая мальчиком*.

Страдательные причастия настоящего времени образуются от переходных глаголов НСВ, от основы настоящего времени: *чита-ем-ый, вед-ом-ый, хран-им-ый*.

Страдательные причастия могут образовываться от единичных непереходных глаголов: *руководимый* и *управляемый*, образованы от непереходных глаголов *руководить* и *управлять* (значение объекта при этих глаголах выражается существительным в форме не В. п., а Т. п.: *руководить, управлять заводом*).

Страдательные причастия прошедшего времени образуются от переходных глаголов НСВ и СВ (причастия от глаголов НСВ немногочисленны) от **основы** прошедшего времени: *прочита-нн-ый, унес-енн-ый, заперт-ый*.

О суффиксах причастий см. подробнее в разделе морфемики.

Страдательные причастия настоящего и прошедшего времени могут быть также образованы присоединением постфикса **-ся** к форме действительного залога: *хорошо прода-ющ-ие-ся* (= *продава-ем-ые*) / *продава-вш-ие-ся* книги.

Страдательные причастия имеют полную и краткую формы: *написанное мною письмо — письмо написано мною*. Краткие причастия обладают теми же грамматическими свойствами, что и краткие прилагательные, т.е. не изменяются по падежам и выступают в предложении **примущественно** в функции именной части сказуемого.

ПРИЧАСТИЯ И ОТГЛАГОЛЬНЫЕ ПРИЛАГАТЕЛЬНЫЕ

При практическом разборе важно понимать, что от одного и того же глагола могут быть образованы как формы причастий, так и отглагольные прилагательные. Если для образования причастий и прилагательных используются разные по звуковому (буквенному) составу суффиксы, различить их несложно: от глагола *гореть* с помощью суффикса **-ящ-** образуется причастие *горящий*, а с помощью суффикса **-юч-** — прилагательное *горючий*. Если же и причастия, и прилагательные образуются с помощью суффиксов, имеющих одинаковый звуковой (буквенный) состав (например, **-енн-** или **-им-**), различить их труднее.

Однако различия между причастиями и прилагательными есть и в этом случае.

1. Причастия обозначают временный признак предмета, связанный с его участием (активным или пассивным) в действии, а прилагательные обозначают постоянный признак предмета (например, **'возникший** в результате осуществления **действия**', **'способный** участвовать в **действии**'), ср.:

*Она была воспитана отцом (=Ее воспитал отец) - причастие;
Она была умна, воспитанна, образованна (=Она была умная, воспитанная, образованная).*

2. Слово в полной форме с суффиксом **-н(-нн-), -ен(-енн)-** является отглагольным прилагательным, если оно образовано от глагола НСВ и не имеет зависимых слов, и является причастием, если образовано от глагола **СВ и/или** имеет зависимые слова, ср.:

некошенные луга (прилагательное),

не кошенные косою луга (причастие, т.к. есть зависимое слово),

скошенные луга (причастие, т.к. СВ).

3. Поскольку страдательные причастия настоящего времени могут быть только у переходных глаголов НСВ, слова с суффиксами **-им-, -ем- являются** прилагательными, если они образованы от глагола СВ или непереходного глагола:

непромокаемые сапоги (прилагательное, т.к. глагол *промокать* в значении **'пропускать воду'** непереходный),

непобедимая армия (прилагательное, т.к. глагол *победить* СВ).

Образец морфологического разбора причастия

Приведем образец разбора причастия как формы глагола.

Вертящаяся стеклянная дверь с медными пароходными поручнями толкнула его в большой вестибюль из розового мрамора. В заземленном лифте помещалось бюро справок. Оттуда выглядывало смеющееся женское лицо (И. Ильф и Е. Петров).

вертящаяся - глагол, нач. форма **вертеться**;

пост. признаки: **неперех.**, **возвр.**, НСВ, II **спр.** (искл.);

непост. признаки: в форме причастия, **действит.**, **наст.** времени, жен. рода, ед. числа, I. п.;

синт. роль: определение.

заземленном — глагол, нач. форма **заземлить**;

пост. признаки: **перех.**, **невозвр.**, СВ, II **спр.**;

непост. признаки: в форме причастия, **страдат.**, прош. вр., **полн.** форма, муж. рода, ед. числа, II. п.;

синт. роль: определение.

смеющееся - глагол, **Нв.ч.** форма смеяться;

пост. признаки: **неперех.**, **возвр.**, НСВ, I **спр.**;

непост. признаки: в форме причастия, **действит.**, **наст.** времени, жен. рода, ед. числа, I. п.;

синт. роль: определение.

Схема морфологического разбора деепричастия

Схема морфологического разбора деепричастия как формы глагола:

1. Глагол. Начальная форма - инфинитив.

2. Морфологические признаки:

а) постоянные:

- переходность,

- возвратность,

- **вид**,

- спряжение;

б) непостоянные признаки: в форме деепричастия.

3. Синтаксическая роль в предложении.

Комментарий к морфологическому разбору деепричастия

Как и причастие, деепричастие в лингвистике рассматривается как самостоятельная часть речи или как особая форма глагола. Мы исходим из понимания причастия как глагольной формы.

К признакам глагола относятся вид (*читая* - НСВ, *прочитав* - СВ), переходность (*читая книгу* — **переходн.**, *сидя на стуле* - **непереходн.**) и возвратность (*умывая* - **невозвратн.**, *умываясь* - **возвратн.**). Кроме того, деепричастию свойственно такое же управление, как и остальным глагольным формам: *читая / читать / читал / читающий книгу*, но *чтение книги*.

К наречным признакам деепричастия относятся неизменяемость (деепричастия не имеют морфологических признаков наклонения, времени, лица, рода, **числа**, свойственных спрягаемым формам глагола, и не склоняются, в отличие от причастий); синтаксическая функция деепричастия - обстоятельство; в предложении деепричастие зависит от глагола.

Деепричастия несовершенного вида отвечают на вопрос *что делае?* и обозначают действие, одновременное с другим действием (например, с **тем**, которое обозначено сказуемым): *Стоя на табуретке, он доставал книги с верхней полки*.

Деепричастия НСВ образуются от глаголов НСВ от основы настоящего времени с **помощью** формообразующего суффикса *-а(-я)*.

У глагола *быть* деепричастие образуется с помощью суффикса *-учи* от основы будущего времени: *буд-учи*. Этот же суффикс используется для образования стилистически окрашенных вариантных форм деепричастий у некоторых других глаголов: *игра-я* — *игра-ючи*.

Деепричастия совершенного вида отвечают на вопрос *что сделае?* и обозначают действие, предшествовавшее действию основного глагола: *Встав на табурет, он достал книги с верхней полки*.

Деепричастия СВ образуются от глаголов СВ от основы прошедшего времени: *сдела-в, умы-вши-сь, испёк-ши*.

Двувидовые глаголы **могут** иметь два деепричастия, образованные по правилам образования деепричастий НСВ и СВ, например:

обещать: обеща-я - НСВ, *обеща-в* - СВ.

Обратите внимание на то, что деепричастие не имеет морфологического признака времени. Различия в значении осуществляется за счет видового противопоставления (*читая - прочитав*),

Образец морфологического разбора деепричастия

Дадим образец морфологического разбора деепричастия.

Потягивая кислое вино, он хмуро слушал, что говорила ему Зоя. Окончив, она хрустнула пальцами (А. Н. Толстой).

потягивая - глагол, нач. форма *потягивать*;
пост. признаки: **перех.**, невозвр., НСВ, I спр.;
непост. признаки: в форме деепричастия;
синт. роль: часть обстоятельства.

окончив - глагол, нач. форма *окончить*;
пост. признаки: **перех.**, невозвр., СВ, II спр.;
непост. признаки: в форме деепричастия;
синт роль: часть обстоятельства.

СЛУЖЕБНЫЕ ЧАСТИ РЕЧИ И МЕЖДОМЕТИЕ

Служебные части речи и междометие обычно не предлагается абитуриентам для морфологического разбора и представлены в билетах только теоретическими вопросами в соответствии со следующими положениями программы:

Предлог

Предлог как служебная часть речи. Непроизводные и производные предлоги. Простые и составные предлоги, их правописание.

Союз

Союз как служебная часть речи. Союзы сочинительные и подчинительные. Классификация сочинительных и подчинительных союзов по значению. Простые и составные союзы, их слитное и раздельное написание.

Частица

*Частица как служебная часть речи. Разряды частиц. Отрицательные частицы не и ни; различие в их значении. Раздельное и дефисное написание частиц. Различие на письме частиц не и ни; частицы не и приставки **не-**; частицы **ни**, союзы **ни – ни** и приставки **ни-**.*

Междометие

Междометие как особая часть речи. Знаки препинания при междометии.

СИНТАКСИС

Синтаксис - раздел грамматики, который изучает соединение слов в синтаксические конструкции на основе синтаксических связей.

Основные единицы синтаксиса - словосочетание и предложение.

СЛОВСОЧЕТАНИЕ

Словосочетание - это соединение двух самостоятельных слов, связанных подчинительной связью. **Подчинительной** называется связь, которая связывает неравноправные компоненты, один из которых является главным, а другой - зависимым; от главного слова к зависимому можно поставить вопрос.

Компоненты словосочетания связаны друг с другом подчинительной связью, которая бывает трех видов: согласование, управление, примыкание.

Согласование - подчинительная связь, при которой зависимое слово уподобляется главному в его морфологических признаках.

Главное слово при согласовании - существительное или любая часть речи в функции существительного (т.е. в предметном значении): *В саду слышны птички трели (сущ.). Уважаемые провожающие, освободите вагоны (прич.).*

Зависимое слово при согласовании может быть выражено прилагательным, местоимением- прилагательным, порядковым числительным, причастием, существительным - согласованным приложением, количественными числительными в косвенных падежах: *хорошую / мою / пятую / прочитанную книгу; мамой-учителем; обеих девочек, обоих мальчиков.*

Управление - подчинительная связь, при которой от главного слова зависит существительное или местоимение в форме определенного падежа с предлогом или без него.

Главное слово при управлении выражается глаголом в любой форме, в том числе в форме причастия и деепричастия, существительным, прилагательным, количественным числительным в И.(В.) падеже, наречием: *читать / читая / читающий / читая книгу, чтение книги, довольный успехом, три стула, пять стульев, недалеко от школы.*

Зависимое слово при управлении - существительное, местоименное существительное или любая часть речи в функции существительного: *посмотреть на друга / на него / на сидящего.*

Примыкание - вид подчинительной связи, при которой к главному слову присоединяется неизменяемое зависимое слово или форма изменяемого зависимого слова, не имеющая признаков рода, числа и падежа (инфинитив глагола, деепричастная форма, простая сравнительная **сте-**

пень прилагательного или наречия). Связь между главным и зависимым словом **осуществляется** только по смыслу.

Главное слово при примыкании - **глагол**, прилагательное, наречие, существительное: *бежать быстро, очень быстрый, очень быстро, яйцо всмятку*.

Зависимое слово при примыкании выражается наречием, деепричастием, инфинитивом, простой сравнительной степенью прилагательного, неизменяемым прилагательным, местоимениями *его, ее, их*, существительным - несогласованным приложением: *идти нешком, пиши быстрее, говорил заикаясь, просил написать, дети постарше, цвет хаки, его дом / книга / окно, в газете «Известия»*.

Умение определять характер синтаксической связи в словосочетании необходим абитуриенту при определении согласованности и несогласованности определений, в том числе приложений.

ПРОСТОЕ ПРЕДЛОЖЕНИЕ

Схема синтаксического разбора простого предложения

Простое предложение разбирается по следующей схеме:

- I. Подчеркнуть члены предложения.
- II. Указать тип сказуемого (сказуемых): ПГС, СГС, СИС.
- III. Сделать описательный разбор по следующей схеме:
 1. По цели высказывания:
 - повествовательное,
 - вопросительное,
 - побудительное.
 2. По интонации:
 - невосклицательное,
 - восклицательное.
 3. По количеству грамматических основ - простое,
 4. По наличию одного или обоих главных членов:
 - 1) двусоставное.
 - 2) односоставное. С главным членом
 - а) подлежащим - назывное;
 - б) сказуемым:
 - определено-личное,
 - неопределено-личное,
 - обобщенно-личное,
 - безличное.
 5. По наличию второстепенных членов:
 - распространенное,
 - нераспространенное.
 6. По наличию пропущенных членов:

- полное,
- неполное (указать, какой член / члены предложения пропущен / пропущены).

7. По наличию осложняющих членов:

- 1) неосложненное,
- 2) осложненное:
 - однородными членами предложения;
 - обособленными членами предложения;
 - вводными словами, вводными и вставными конструкциями,
 - прямой речью;
 - обращением.

Комментарий к синтаксическому разбору простого предложения

Простое предложение - это предложение с одной грамматической основой. По этому признаку простое предложение противопоставлено сложному - предложению с несколькими грамматическими основами, ср.: *Они опоздали из-за сильного дождя.* - *Они опоздали, потому что шел сильный дождь.*

ЦЕЛЬ ВЫСКАЗЫВАНИЯ И ИНТОНАЦИЯ

Часто абитуриенты смешивают характеристики цели высказывания и интонации: **повествовательность, вопросительность и восклицательность** идут у них в одном ряду, что неверно.

В зависимости от цели **высказывания** (сообщения) все предложения делятся на три группы: **повествовательные, вопросительные и побудительные.**

Повествовательные предложения служат для сообщения: *Я приду к пяти часам.* **Вопросительные** предложения служат для выражения вопроса: *Ты придешь к пяти часам?* **Побудительные** предложения содержат побуждение к совершению действия (**просьбу**, приказ, пожелание): *Приходи к пяти часам.*

Повествовательные, вопросительные и побудительные предложения могут сопровождаться усиленной эмоциональностью и произносятся с особой интонацией. Такие предложения называются **восклицательными.**

	невосклицательное	восклицательное
повествовательное	<i>Мама, Петя приехал.</i>	<i>Мама, Петя приехал!</i>
вопросительное	<i>Вы уже уходите?</i>	<i>Как, вы уже уходите?!</i>
побудительное	<i>Возвращайся поскорее.</i>	<i>Возвращайся поскорее!</i>

ЧЛЕНЫ ПРЕДЛОЖЕНИЯ

Разбор как простого, так и сложного предложения требует выделения всех членов предложения.

Членами предложения называются слова и словосочетания, связанные между собой грамматически и по смыслу. Любой член предложения может выражаться однословно и неоднословно. При неоднословном выражении член предложения выражается словосочетанием, причем это словосочетание может быть фразеологически свободным (каждое слово в нем сохраняет свое лексическое значение) и фразеологически связанным (значение фразеологизма не равно сумме значений **составляющих** его компонентов).

Члены предложения делятся на главные и второстепенные. Главные члены - **подлежащее** и сказуемое - составляют грамматическую основу предложения. Предложения, **состоящие** только из главных членов, называются нераспространенными. Второстепенные - определение, дополнение, обстоятельство — распространяют предложение; они служат для пояснения главных членов и могут иметь при себе поясняющие их второстепенные члены.

Как главные, так и второстепенные члены могут быть пропущены, если они уже были употреблены в предыдущем контексте. Чаще всего это происходит в диалоге и в сложном предложении. Предложения с пропущенными членами, восстанавливающимися из контекста, называются неполными.

Способы подчеркивания членов предложения

При разборе предложения по членам используются стандартные подчеркивания: одна черта для подлежащего, две черты для сказуемого, пунктирная линия для дополнения, волнистая линия для определения, чередование точек и тире для обстоятельства.

В некоторых школах главный член односоставного предложения подчеркивают тремя чертами, однако более распространенным является такое подчеркивание, при котором главный член назывного предложения отмечается как подлежащее, а главные члены других односоставных предложений - как сказуемые.

При подчеркивании второстепенных членов предложения целесообразно руководствоваться следующими принципами.

Обособленный член предложения подчеркивается как единый член. Соответственно необособленные члены должны быть подчеркнуты максимально дробно в соответствии с задаваемыми к ним вопросами. В школьной грамматике в соответствии с задачами пунктуации учащихся учат находить причастные обороты и определять их расположение относительно определяемого слова, поэтому причастный оборот, даже необособленный, подчеркивается как единый член **предложения** - определение. Однако логичнее в необособленном причастном обороте подчеркивать

как определение только само причастие, а остальные слова - в соответствии с задаваемым к ним вопросом, например:

Наполненный лесными ароматами воздух дарит приятную прохладу.

Обозначение слов и оборотов, не являющихся членами предложения

Как известно из морфологии, служебные части речи не являются членами предложения, однако при синтаксическом разборе с ними бывают связаны определенные проблемы.

Союзы не являются членами предложения и при соединении однородных членов не выделяются, но в некоторых случаях могут входить в состав неоднословных членов предложения. Во-первых, это сравнительные союзы в составе сравнительных оборотов, например: *Глядь залива была как зепкало*. Во-вторых, это союзы в составе обособленных членов предложения, например: *Останавливаясь часто и надолго, мы добрались до места только на третьи сутки.*

Предлоги также не могут выступать как самостоятельные члены предложения, однако они употребляются в составе **предложно-падежной** группы, совместно с формой падежа выражая определенное значение. Поэтому во всех трех комплексах принято подчеркивать предлог вместе с существительным, к которому он относится. При этом необходимо обратить внимание на случаи, когда предлог и **существительное** разделены прилагательными или причастиями, например: *вместо старшего брата*. В этом случае ошибкой будет подчеркивание предлога вместе с прилагательным как определения; подчеркивание должно быть следующим: ***вместо старшего брата***.

Формообразующие частицы входят в состав составных глагольных форм и подчеркиваются вместе с глаголом как при контактном, так и при неконтактном их расположении, например: *Пусть он мне позвонит!*

Смысловые (неформообразующие) частицы членами предложения не являются, однако в школьной практике отрицательная частица не обычно подчеркивается как единый член предложения вместе с тем словом, к которому она относится, например: *Здесь не курят. Я не очень расчитывал на помощь.*

Допустимо невыделение как предлогов, так и всех смысловых частей.

Некоторые учителя для выделения союзов учат обводить их кружком, а предлоги - треугольником. Такое выделение не является общепринятым.

Вводные слова и обращения не являются членами предложения. Иногда учащиеся заключают эти компоненты в квадратные скобки или подчеркивают крестикам. Это нежелательно, так как подчеркивание используется только для обозначения членов предложения; допустимо отметить эти элементы предложения надписыванием над ними слов «вводное» или «обращение».

Подлежащее

Подлежащее - это главный член двусоставного предложения, который называет **ТО**, о чем говорится в предложении.

В роли этого члена предложения может выступать как одно слово, так и словосочетание.

Подлежащее - одно слово выражается

1) словами разных частей речи в предметном значении (**существительным**, местоимением-существительным, прилагательным, причастием и собирательным числительным в И. п.; наречием; междометием):

Идет дождь.

Я люблю осень.

Бородатый оглянулся.

Сидящий поднял голову.

Твои завтра мне надоели.

По лесу разносилось «ау».

2) количественным числительным в количественном значении:

Десять не делится на три без остатка.

3) инфинитивом со значением действия или состояния:

Учиться— дело нужное.

4) словом любой части речи в любой грамматической форме, если в предложении о нем выносится суждение как о языковой единице:

*Иди - форма повелительного наклонения глагола; **Не** - отрицательная частица.*

Подлежащее - словосочетание:

1. Подлежащее - фразеологически свободное, но синтаксически связанное словосочетание:

1) **конструкция** структуры *N с M* со значением совместности, если сказуемое стоит во мн. числе:

Брат с сестрой вернулись порознь - ср.: Мать с ребенком ходила к врачу.

2) слово с количественным значением (**колич. числит., сущ., наречие**) + сущ. в Р.п.:

Прошло три года.

Куча вещей скопилась в углу.

У меня много работы.

3) словосочетанием без **И.п.** при обозначении приблизительного количества:

Около/до тысячи человек вмещается в этом зале.

От пяти до десяти процентов студентов сдают сессию досрочно.

4) конструкция структуры *N из M* (слово именной части речи в **И.п.** + из + существительное в Р.п.) с выделительным значением:

Любой из них мог это сделать.

Трое из выпускников получили золотые медали,

Самый умный из учеников не смог решить эту задачу.

5) неопределенное **местоимение-существительное** с зависимыми словами:

Что-то знакомое послышалось мне в его голосе.

6) инфинитив + инфинитив / имя (объем такого подлежащего совпадает с объемом составного глагольного или составного именного сказуемого - см. далее):

Быть грамотным престижно.

Хотеть стать грамотным естественно.

2. Подлежащее - фразеологизм:

Впасть в истерику на ровном месте было его любимым занятием.

У него золотые руки.

Сказуемое

Сказуемое — главный член двусоставного предложения, обозначающий действие или признак того, что выражено подлежащим.

Существуют три основных типа сказуемых: простое глагольное (ПГС), составное глагольное (СГС) и составное именное (СИС).

Простое глагольное сказуемое (ПГС) может выражаться однословно и неоднословно.

ПГС - одно слово:

1) глагол в спрягаемой форме, то есть форме одного из наклонений; в этих случаях сказуемое согласуется с подлежащим:

Он читал/читает/будет читать/читал бы/пусть читает эту книгу.

2) глагольное междометие или инфинитив; согласование сказуемого с подлежащим отсутствует:

А шапка баи прямо на пол.

Как заиграет музыка, мальчонка сразу плясать.

ПГС — словосочетание:

1. ПГС - фразеологически свободное, но синтаксически связанное словосочетание - может иметь следующее строение и значение:

1) повторение глагольной формы для указания на длительность действия:

Я идв. идв. а до леса еще далеко.

2) повторение глагольной формы с частицей так для указания на интенсивное или полностью осуществленное действие:

Вот уж сказал так сказал.

3) повторение одного и того же глагола в разных формах или **однокоренных** глаголов для усиления значения сказуемого:

Сам спать не спит и другим не даёт.

Жду не дождусь весны.

4) смысловый глагол с вспомогательной глагольной формой, утратившей или ослабившей свое лексическое значение и вносящей в предложение дополнительные смысловые оттенки:

А он возьми да и скажи / знай себе распевает.

5) два глагола в одинаковой грамматической форме для обозначения действия и его цели:

Пойду погуляю в саду.

6) глагол с частицей *было*, вносящей значение несостоявшегося действия:

Я собрался было в кино, но не пошел.

7) конструкция со значением интенсивности действия:

Он только и делает, что спит.

2. ПГС-фразеологизм обозначает единое действие, нерасчленимое по смыслу на действие и его материальный объект, в большинстве случаев этот фразеологизм можно заменить одним глаголом: *бить баклуши, делать из мухи слона, **принять участие, прийти в себя, впасть в ярость, поднять тревогу*** и т. п.:

Он **принял участие** в конференции (=участвовал).

Ты опять **делаешь из мухи слона** (=преувеличиваешь).

Составное глагольное сказуемое имеет **следующую** структуру:
принфинитивная часть + инфинитив.

Инфинитив выражает основное лексическое значение сказуемого - называет действие.

Принфинитивная часть выражает наклонение и время, а также дополнительную характеристику действия — указание на его начало, середину или конец (фазисное значение) или возможность, желательность, степень обычности и другие характеристики, описывающие отношение субъекта действия к этому действию (модальное значение).

Фази с н о е значение выражается глаголами *стать, начать (начинать), приняться (приниматься), продолжить (продолжать), перестать (переставать), прекратить (прекращать)* и некоторыми другими (чаще всего это синонимы к приведенным словам, характерные для разговорного стиля речи):

*Я начал / **продолжил** / закончил **читать** эту книгу.*

М о д а л ь н о е значение может выражаться

1) глаголами *уметь, мочь, хотеть, желать, стараться, намереваться, осмелиться, отказаться, думать, предпочитать, привыкнуть, любить, ненавидеть, остерегаться* и т. п.

2) глаголом-связкой *быть* (в **наст.** времени в нулевой форме) + краткими прилагательными *рад, готов, обязан, должен, намерен, способен*, а также наречиями и существительными с модальным значением:

*Я был **готов / не прочь / в состоянии** подождать.*

Как в принфинитивной части, так и в позиции инфинитива может быть употреблен фразеологизм:

Он **горит нетерпением** **принять участие** в конференции (= хочет участвовать).

В СГС могут быть употреблены **однородные** принфинитивные или инфинитивные части, ср.:

Я хочу спать, а не есть.

Я хочу, но не могу спать.

О с л о ж н е н и е СГС происходит за счет дополнительного употребления в его составе модального или **фазисного** глагола:

Я начал хотеть есть.

Я почувствовал, что скоро **могу начать хотеть есть**.

Не являются составными глагольными сказуемые, выраженные:

1) составной формой будущего времени глагола несовершенного вида в изъявительном наклонении: *Я завтра буду **работать***;

2) сочетанием простого глагольного сказуемого с инфинитивом, занимающим в предложении позицию дополнения в случае разных субъектов действия у спрягаемой формы глагола и инфинитива: *Все **попросили ее спеть*** (все просили, а спеть должна она);

3) сочетанием простого глагольного сказуемого с инфинитивом, который в предложении является обстоятельством цели: *Он вышел на улицу **погулять***.

Составное именное сказуемое (СИС) имеет следующую структуру:

применная часть (связка) + именная часть.

И мен н а я ч а с т ь выражает лексическое **ЗНАЧЕНИЕ** сказуемого.

П р и м е н н а я ч а с т ь выражает грамматическое или грамматическое и часть лексического значения сказуемого.

Применная часть бывает:

1) отвлеченная: глагол *быть* ('являться', а не 'находиться' или 'иметься'); в настоящем времени отвлеченная связка выступает в нулевой форме:

*Он **студент** / **был студентом**.*

2) полузнаменательная (полуотвлеченная): глаголы *явиться* (*являться*), *бывать*, *оказаться* (*казаться*), *представиться* (*представляться*), *стать* (*становиться*), *сделаться* (*делаться*), *остаться* (*оставаться*), *считаться* и др.; эти глаголы обычно не употребляются без именной части:

*Он **оказался студентом**.*

*Она **казалась усталой**.*

3) знаменательная (полнозначная): глаголы движения, состояния, деятельности *идти*, *ходить*, *бежать*, *вернуться*, *сидеть*, *стоять*, *лежать*, *работать*, *жить* и др.:

*Мы **вернулись** домой **усталые**.*

*Он **работал** дворником.*

*Он **жил** отшельником.*

Знаменательная и полузнаменательная связка при определении типа сказуемого может быть заменена на отвлеченную.

Именная часть может быть выражена однословно и неоднословно.

Однословное выражение именной части:

1) существительное в падежной форме, чаще в И.п. / Т.п.:

Он дворник / был дворником.

Юбка была в клетку.

2) прилагательное в полной и краткой форме, в форме любой из степеней сравнения:

Он высокий / выше отца / самый высокий в классе.

3) полное или краткое причастие:

Письмо еще было отправлено.

4) местоимение:

Этот карандаш мой!

5) числительное:

Он стоял вторым в очереди.

6) наречие:

Разговор будет начистоту.

Мне было жаль старика.

Неоднословное выражение именной части:

1) фразеологически свободное, но синтаксически связанное словосочетание может иметь следующее строение:

а) слово с количественным значением + **существительное** в Р.п:

Юноша был лет двадцати.

б) существительное с зависимыми от него словами, если само существительное малоинформативно, а смысловой центр высказывания находится именно в зависимых от имени словах (само существительное в этом случае может быть выброшено из предложения почти без потери смысла):

Он лучший ученик в классе.

Мужчина был высокого роста.

2) фразеологизм:

Он стал притчей во языцех.

Связочная часть также может быть выражена фразеологизмом:

Он имел расстроенный вид – фразеологизм в связочной части;

Составное именное сказуемое, как и составное глагольное, может быть **о с л о ж е н н ы м** за счет введения в него модального или фазисного вспомогательного глагола:

Она хотела казаться весело.

Определение

Определение - второстепенный член предложения, обозначающий признак лица или предмета и отвечающий на вопрос *какой? чей?*

По характеру связи с определяемым словом все определения делятся на согласованные и несогласованные.

Согласованные определения уподобляются определяемому слову в формах числа, падежа, а в единственном числе - и рода, т. е. связываются с ним согласованием. Согласованные определения выражаются прилагательным, местоимением-прилагательным (кроме *его, ее, их*), порядковым

числительным, причастием (для этих частей речи согласование осуществляется в числе, падеже, роде):

Принесимой любимой недочитанный пятый том.

Согласованное определение может выражаться существительным-приложением; согласование в падеже и числе (если существительное-приложение изменяется по числам):

Чижка заслоннула злодейку западня (И. А. Крылов).

Несогласованные определения связаны с определяемым словом управлением или примыканием и выражаются:

1) существительным (в том числе несогласованным приложением):

Я люблю пьесы Чехова.

На ней была юбка в клетку.

Мы выписываем журнал «За рулем».

Я побывал на озере Байкал.

2) притяжательным местоимением *его, ее, их*:

Это его дом.

Не видно его дома.

3) простой сравнительной и построенной на ее основе составной превосходной степени прилагательного:

Купи яблоки покрунее.

4) неизменяемыми прилагательным:

На ней были брюки клетч.

5) наречием:

Нам подали яйца всмятку и кофе по-варшавски.

6) глаголом в форме инфинитива:

У него было большое желание учиться.

Несогласованные определения могут быть также выражены словосочетанием, представляющим собой

1) фразеологически свободное словосочетание:

У него сыновья восемь и пятнадцати лет.

2) фразеологизм:

Ни рыба ни мясо, он тем не менее был мне чем-то симпатичен.

Дополнение

Дополнение – второстепенный член предложения с предметным значением. Дополнение отвечает на вопросы косвенных падежей и выражается теми же частями речи, что и подлежащее:

1) существительным или местоимением-существительным в косвенных падежах с предлогом или без предлога:

Я читаю письмо и думаю о тебе.

2) любой частью речи в функции существительного:

Он посмотрел на вошедшего.

3) инфинитивом:

Все просили ее спеть.

4) числительным:

*Разделите **десять** на **два**.*

5) фразеологически свободным сочетанием числительного с существительным в Р.п.:

*Я купил **пять книг**,*

6) фразеологически связанным словосочетанием:

*Я прошу тебя **не вещать нос**.*

Если дополнение относится к переходному глаголу или к наречию, называя объект, на который направлено действие, и выражается формой винительного падежа без предлога, то такое дополнение называется прямым. Кроме формы винительного падежа без предлога слов любой именной части речи (*Я уже читал эти книги*), прямое дополнение может выражаться:

1) формой Р.п. без предлога в отрицательных предложениях: *Я не читал этих **книг**;*

2) формой Р.п. без предлога при переходных глаголах, **совмещающих** значение достижения результата с количественным значением: *Пойду куплю **хлеба**;*

3) формой Р.п. при некоторых наречиях - сказуемых безличного предложения: *Мне жаль **потраченного времени**.*

Все остальные дополнения - косвенные.

Обстоятельство

Обстоятельство - второстепенный член предложения, который служит для характеристики действия или признака и указывает на способ совершения действия, время, место, причину, цель или условие протекания действия.

По значению выделяются обстоятельства

1) образа действия (отвечают на вопросы *как? каким образом?*):

*Мы пошли **леском**.*

2) времени (*когда? с каких пор? до каких пор?*):

*Мы приехали **вчера**.*

3) места (*где? куда? откуда?*):

*Я побежал **вперед**.*

4) причины (*почему?*):

*От **усталости** у меня кружится голова.*

5) цели (*зачем?*):

*Я пришла **мириться**.*

6) меры и степени (*в какой мере, степени?*) - эти обстоятельства могут относиться к прилагательным, причастиям, наречиям:

*Он был очень внимателен и все сделал **совершенно** правильно.*

7) условия (*при каком условии?*):

***Без звонка** туда идти нельзя.*

8) уступки (*несмотря на что?*):

Несмотря на дождь, мы все оке вышли из дома.

Обстоятельства бывают **выражены**

1) наречиями (для наречий **эта** синтаксическая функция - основная):

Мы приехали утром.

2) деепричастиями (в том числе с зависимыми словами - деепричастными оборотами):

Он сидел, греясь на солнце.

3) именами существительными (в том числе с союзами *как, будто, словно, точно* и др. - сравнительными оборотами):

Он читал стихи с выражением, как профессиональный чтец.

4) инфинитивом:

Я хочу пойти прогуляться

5) устойчивыми **нефразеологичными** и фразеологическими сочетаниями:

Я потерял тетрадь два дня тому назад.

Он бежал сломя, голою, но все равно пришел к шапочному разбору.

ОДНОСОСТАВНОЕ ПРЕДЛОЖЕНИЕ

Односоставное предложение имеет только один из главных членов. Главный член в нем независим, поэтому **не** вполне корректно характеризовать главный член любого односоставного предложения в терминах двусоставного - как сказуемое или **подлежащее**. Однако в школьной практике сохраняется традиционная классификация односоставных предложений: с главным членом - сказуемым и с главным членом - подлежащим:

односоставное предложение с главным членом			
сказуемым		подлежащим	
определенно-личное	неопределенно-личное	безличное	назывное
обобщенно-личное			

Рассмотрение главного члена односоставного предложения как подлежащего или сказуемого оправдано тем, что по структуре и средствам выражения главный член **определенно-, неопределенно-, обобщенно-личного** и безличного предложения сходен со сказуемым двусоставного предложения, а главный член назывного предложения - с подлежащим двусоставного предложения.

Односоставность сама по себе не свидетельствует о неполноте предложения, так как наличие только одного из главных членов достаточно для понимания смысла этого предложения.

В определенно-личных предложениях главный член выражен глаголом в форме 1 и 2 лица единственного и множественного числа изъявительного наклонения (в **настоящем** и в будущем времени), и в повели-

тельном наклонении; производитель действия определен и может быть назван личными местоимениями 1 и 2 лица л, ты, мы, вы:

Иду сюда. Иду. Пойдемте в кино.

В **неопределённо-личных предложениях** главный член выражается глаголом в форме 3 лица множественного числа (настоящего и будущего времени в изъявительном наклонении и в повелительном наклонении), формой множественного числа прошедшего времени изъявительного наклонения и аналогичной формой условного наклонения глагола. Производитель действия в этих предложениях неизвестен или неважен:

В дверь начали стучать/постучали/пусть стучат. Если бы стучали громче, я бы услышал.

В **обобщенно-личных** предложениях говорится о действии, которое приписывается всем и каждому в отдельности. В этих предложениях главный член выражен так же, как в определённо-личном или неопределённо-личном предложении. К обобщенно-личным относятся предложения:

1) представленные в пословицах, поговорках, крылатых фразах, афоризмах:

Любви кататься - люби и саночки возить.

Пылят по осени считают.

2) предложения типа *Выходишь осенью на улицу и не **перестаешь** **удивляешься** прозрачности воздуха*, где говорящий при обобщении личного опыта для придания обобщенного смысла вместо формы 1 лица употребляет форму 2 лица.

Главный член безличного предложения стоит в форме 3-го лица единственного числа (в настоящем или будущем времени изъявительного наклонения) или среднего рода единственного числа (в прошедшем времени изъявительного наклонения и в условном наклонении) - это так называемая безличная форма.

Главный член безличного **предложения**, как и главные члены других односоставных предложений, может быть иметь структуру ПГС, СГС или СИС.

ПГС выражается:

1) **б е з л и ч н ы м** глаголом, единственная синтаксическая функция которого - быть главным членом безличных односоставных предложений:

Холодает/холодало / будет холодать.

2) **л и ч н ы м** глаголом в безличной форме:

Темнеет.

3) глаголом *быть* и словом *нет* в отрицательных предложениях:

Ветра не было/нет.

СГС может иметь следующее выражение:

1) модальный или **фазисный** глагол в безличной форме + инфинитив:

За окном стало темно.
2) глагол-связка быть в безличной форме (в наст. вр. в нулевой форме) + наречие + инфинитив:

Жаль / было жаль расставаться с друзьями.

Попа собираться в дорогу.

СИС выражается:

1) глаголом-связкой в безличной форме + наречие:

Было жаль старика.

На улице становилось свежо.

2) глаголом-связкой в безличной форме + кратким страдательным причастием:

В комнате было накурено.

Особую группу среди безличных предложений образуют инфинитивные предложения: *Ему завтра дежурить. Всем встать!*

Инфинитивные безличные предложения часто выступают как придаточные, например: *Ялучше потороплюсь, чтобы не опоздать.*

Безличные предложения обозначают:

1) бессубъектные состояния: *На улице темнеет.*

2) действия, происходящие помимо воли субъекта: *Меня знобит.*

3) действия, при описании которых само действие важнее, чем его производитель: *Волной смыло лодку.*

При разборе односоставных предложений с главным членом-сказуемым учащиеся часто допускают различные ошибки.

Первый тип ошибок связан с необходимостью разграничения односоставных и двусоставных неполных предложений.

Как уже было сказано, определено-личное предложение мы диагностируем по форме главного члена: сказуемое в нем выражено глаголом в форме 1 и 2 лица единственного и множественного числа изъявительного наклонения (в настоящем и в будущем **времени**), и в повелительном наклонении.

Особенность глагольных форм с морфологическим признаком 1 и 2 лица заключается в том, что каждая из этих форм может «обслуживать» одно-единственное подлежащее: форма с окончанием -у (**ид-у**) ~ местоимение я, форма с окончанием -ешь/-ишь (**ид-ешь**) - местоимение ты, форма с -ем/-им (**ид-ем**) - местоимение мы, форма с -ете/-ите (**ид-ете**) - местоимение вы. Формы 1 и 2 лица повелительного наклонения также однозначно указывают на лицо, являющееся производителем действия.

Поскольку морфологический признак лица представлен у глагола только в указанных формах, предложения аналогичного значения со сказуемым-глаголом в форме прошедшего времени изъявительного наклонения и условного наклонения считаются двусоставными неполными, например: *Шел. шел. но до леса так и не дошел.* В этом предложении форма сказуемого никак не указывает **на** производителя действия.

Даже если из предыдущего контекста ясно, что производителем действия является говорящий (говорящие) или слушающий (слушающие), предложения или части сложного предложения без подлежащего со сказуемым в прошедшем времени или в условном наклонении должны быть охарактеризованы как двусоставные неполные, поскольку информация о производителе действия извлекается не из самого предложения, а из предшествующего контекста, что, собственно говоря, и является показателем неполноты предложения или его части; см., например, вторую часть сложного предложения: *Я бы тебе помог, если бы знал как.*

В **неопределённо-личных** предложениях, как уже было сказано, главный член выражается глаголом в форме 3 лица множественного числа (настоящего и будущего времени в изъявительном наклонении и в повелительном наклонении), формой множественного числа прошедшего времени изъявительного наклонения или аналогичной формой условного наклонения глагола. Производитель действия в этих предложениях неизвестен или неважен: *Тебе звонят / звонили / пусть звонят / звонили бы.*

Не являются неопределённо-личными такие предложения без подлежащего со сказуемым в указанных формах, в котором производитель действия известен из **предыдущего** контекста; см., например, второе предложение в следующем контексте: *Мы вышли из леса и попытались сортировать на местности. Потом пошли по тропинке вправо.*

Такие предложения также являются двусоставными неполными.

Таким образом, при **характеризации** предложения как односоставного определённо-личного необходимо помнить об ограничениях на форму сказуемого, при диагностировании предложения как неопределённо-личного необходимо учитывать также и значение - указание на то, что производитель действия неизвестен.

Наибольшие сложности связаны с разбором безличного предложения.

Значительную сложность представляет определение состава главных членов в предложениях типа *Нам **было** очень весело кататься с этой горки*, т.е. в предложениях, имеющих в своем составе связку, именную часть и инфинитив. Есть две традиции в разборе таких предложений.

Во-первых, существует мнение, что при характеристике таких предложений как безличных или как двусоставных важна не последовательность компонентов (инфинитив в начале предложения или после связки именной части), а значение именной части сказуемого.

Так, если в именной части употреблено наречие со значением состояния, которое испытывает производитель действия (*весело, грустно, жарко, холодно* и др.), то это односоставное безличное предложение:

***Было** весело кататься с этой горки.*

Кататься с этой горки было весело.

Если же в именной части употреблено слово со значением положительной или отрицательной оценки (*хорошо, плохо, вредно, полезно* и др.),

то перед нами двусоставное предложение с **подлежащим**, выраженным инфинитивом:

Ему было вредно курить.

Курить ему было вредно.

Согласно другой лингвистической традиции, характеристика предложения такого типа зависит от порядка слов в нем, а не от значения слова в именной части. Если инфинитив стоит до связки и именной части, то он, при относительно свободном порядке слов в русском языке, обозначает предмет сообщения и является подлежащим:

Курить ему было вредно.

Если же инфинитив следует за связкой и именной частью, то перед нами безличное предложение:

Ему было вредно курить.

Назывное предложение - это односоставное предложение с главным членом-подлежащим. В назывных предложениях сообщается о существовании и наличии предмета. Главный член назывного предложения выражается формой И.п. существительного:

***Бессонница.** Гомер. **Тугие паруса** (О. Э. Мандельштам)*

В состав назывных предложений могут входить указательные частицы *вон, вот*, а для введения эмоциональной оценки - восклицательные частицы *ну и, какой, вот так*:

Какая погода! Ну и дождь! Вот так гроза!

Распространителями назывного предложения могут быть согласованные и несогласованные определения:

Поздняя осень.

Если распространителем является обстоятельство места, времени, то такие предложения можно трактовать как двусоставные неполные:

Скоро осень.** Ср.: **Скоро наступит осень.

На улице дождь.** Ср.: **На улице идет дождь.

ОСЛОЖНЕНИЕ ПРОСТОГО ПРЕДЛОЖЕНИЯ

Осложнение предложения возникает при наличии членов предложения и не являющихся членами предложения единиц, реально или потенциально вызывающих постановку разделительных или выделительных знаков препинания (запятых, тире, скобок).

Осложнение предложения вызывают

- 1) однородные члены,
- 2) **обособленные** члены (в том числе уточняющие, пояснительные, присоединительные члены, члены, выраженные причастным, деепричастным, сравнительным оборотом),
- 3) вводные **слова**, словосочетания и предложения, вставные конструкции,
- 4) обращения,
- 5) прямая речь, цитаты.

При **осложненности** предложения прямой речью или вставным предложением они рассматриваются и описываются как самостоятельное предложение, поскольку и прямая речь, и вставное предложение имеет собственную цель высказывания и интонацию, которая может не совпадать с целью высказывания и интонацией самого предложения. Так, например, предложение *Он с возмущением спросил: «Долго вы еще будете копать?!»* следует разбирать следующим образом: предложение повествовательное, невосклицательное, простое, двусоставное, распространенное, полное, осложнено прямой речью. Прямая речь представляет собой предложение вопросительное, восклицательное, двусоставное, распространенное, полное, неосложненное.

Причастный оборот осложняет предложение только в том случае, если он обособлен. При этом в описании следует указывать на осложнение не причастным оборотом, а обособленным определением; в скобках возможно, но не обязательно указание на то, что оно выражено причастным оборотом.

Сравнительный оборот может быть любым членом предложения - сказуемым (*Этот парк как лес.*), обстоятельством (*Дождь лил как из ведра.*), дополнением (*Петя рисует лучше, чем Антон.*), определением (*Он почти такой же, как его брат.*). При этом сравнительный оборот может быть как обособленным, так и необособленным. Осложнение вызывает только обособленный сравнительный оборот, причем, как и в случае с причастным оборотом, необходимо указывать на осложнение обособленным **обстоятельством**, дополнением или определением.

Как осложняющие структуру предложения описываются также однородные члены, вводные слова и предложения, обращения.

Некоторую сложность представляют предложения с однородными сказуемыми. В школьной и довузовской практике считается, что двусоставное предложение, в котором подлежащее употреблено с несколькими сказуемыми, является простым предложением, осложненным однородными сказуемыми. В односоставном же предложении столько частей, сколько в нем сказуемых, за исключением случаев, когда в структуре сказуемого представлены однородные части. Например:

Я обиделся и не захотел ему отвечать - простое двусоставное предложение с однородными сказуемыми.

Мне стало обидно и не захотелось ему отвечать - сложное предложение.

Мне стало грустно и одиноко - простое односоставное (безличное) предложение с однородными частями сказуемого.

Образец синтаксического разбора простого предложения

Приведем образец разбора простого предложения.

Швейцар, вышедший в этот момент из дверей ресторанный вешалки во двор покурить, затоптал пепелу и двинулся было к привидению с явной целью преградить ему доступ к ресторану, но почему-то не сделал этого и остановился глумливо улыбаясь (М. А. Булгаков).

- 1) повествовательное;
- 2) невосклицательное;
- 3) простое;
- 4) двусоставное. **Подлежащее** - швейцар, сущ. в И. п. Сказуемые - **затоптал** (ПГС), **двинулся** было (ПГС), **не сделал** (ПГС), **остановился** (ПГС);
- 5) распространенное;
- 6) полное;
- 7) осложнено однородными сказуемыми, обособленным определением, выраженным причастным **оборотом**, и обособленным обстоятельством, выраженным деепричастным оборотом.

Определения при разборе характеризуются как согласованные или несогласованные, дополнения - как прямые или косвенные, обстоятельства характеризуются по значению.

СЛОЖНОЕ ПРЕДЛОЖЕНИЕ

Схема синтаксического разбора сложного предложения

Сложное предложение разбирается по следующей схеме:

- I. Разобрать предложение по членам.
- II. Разделить предложение на части, пронумеровать части по порядку.
- III. Составить схему предложения с указанием средств связи и типов придаточных.
- IV. Описать отношения между придаточными: последовательное, параллельное, однородное подчинение.
- V. Сделать описательный разбор по следующей схеме:
 1. По цели высказывания:
 - повествовательное,
 - вопросительное,
 - побудительное.
 2. По интонации:
 - невосклицательное,
 - восклицательное.
 3. По количеству грамматических основ:
 - 1) простое,
 - 2) сложное:
 - сложносочиненное,
 - сложноподчиненное,
 - бессоюзное,

- с **разными** видами связи.

Для сложного предложения далее характеризуется каждая часть:

4. По наличию одного или обоих главных членов:

- 1) двусоставное.
- 2) односоставное. С главным членом
 - а) подлежащим - назывное;
 - б) сказуемым: - определено-личное,
- неопределенно-личное,
- **обобщенно-личное**,
- безличное.

5. По наличию второстепенных членов:

- распространенное,
- нераспространенное.

6. По наличию **пропущенных** членов:

- полное,
- неполное (указать, какой член / члены предложения пропущен).

7. По наличию осложняющих членов:

- 1) неосложненное,
- 2) осложненное:
 - однородными членами предложения (указать какими);
 - обособленными второстепенными членами предложения - определениями (в том числе и приложениями), дополнениями, обстоятельствами (выраженными причастным, деепричастным, сравнительным и др. оборотами);
 - вводными словами, вводными и вставными конструкциями,
 - прямой речью;
 - обращением.

При **осложненности** предложения прямой речью или вставным предложением они рассматриваются и описываются как самостоятельное предложение.

Комментарий к синтаксическому разбору сложного предложения

Прокомментируем синтаксический разбор сложного предложения.

Сложное предложение - предложение, которое состоит из двух или нескольких частей, связанных в одно целое по смыслу и интонационно.

Сложные предложения делятся на **союзные** (в качестве средства связи частей выступают союзы или союзные слова) и **бессоюзные** (части соединены интонационно и по смыслу). Союзные предложения делятся на **сложносочиненные** (части соединены при помощи сочинительных сою-

зов) и сложноподчиненные (средством связи частей становятся подчинительные союзы и союзные слова):

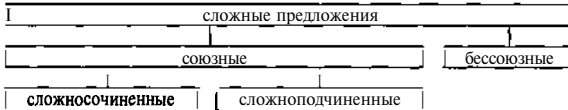

Сложносочиненное и бессоюзное предложение обычно не вызывают у абитуриентов трудности при разборе, поэтому сосредоточим внимание на сложноподчиненном предложении.

СЛОЖНОПОДЧИНЕННОЕ ПРЕДЛОЖЕНИЕ

Сложноподчиненное предложение состоит из неравноправных частей, где одна часть зависит от другой. Независимая часть называется главной частью, а зависимая - придаточной.

Части **СПП** соединяются при помощи подчинительных союзов и союзных слов, которые находятся в придаточной части.

В русском языке представлены **следующие** группы подчинительных союзов:

- 1) временные: *когда, пока, лишь, только;*
- 2) причинные: *так как, потому что, ибо;*
- 3) условные: *если, коли;*
- 4) целевые: *чтобы;*
- 5) уступительные: *хотя;*
- 6) следствия: *так что;*
- 7) сравнительные: *как, словно, будто, чем;*
- 8) изъяснительные: **что, как, ли, чтобы.**

В русском языке есть большое количество производных союзов, составленных из

- простых союзов и указательных слов: *после того как, несмотря на то что, для того чтобы, благодаря тому что;*
- двух простых союзов: *как будто, как только;*
- простых союзов в сочетании со словами время, причина, цель, условие и др.: *в то время как, с той целью чтобы, в силу того что, с тех пор как* и др.

Союзные слова являются 1) относительными местоимениями (*кто, что, какой, который, чей, сколько* и др.), которые могут стоять в разной форме, 2) местоименными наречиями (*где, куда, откуда, когда, зачем, как* и др.). В отличие от союзов союзные слова не только служат средством связи частей СПП, но и являются членами предложения в придаточной части.

Некоторые союзные слова (*что, как, когда, чем* - форма местоимения *что*) омонимичны союзам. Для их разграничения необходимо попытаться

заменить союзное слово (являющееся местоименным) на знаменательное (если такая замена невозможна - это союз), а также поставить на него фразовое ударение. Например:

Я знаю, что он придет — союз;

*Я знаю, **что** (= какую вещь) он принесет* - союзное слово, дополнение.

Критерием разграничения союзов и союзных слов часто может служить тип придаточного предложения, поскольку некоторые из них присоединяются только союзами или только союзными словами.

Определение типа **сложноподчиненного** предложения происходит как по формальному основанию (средства связи частей), так и по смысловому. В большинстве случаев от главной части к придаточной может быть задан вопрос, который помогает выявить смысловые отношения между частями. Особую группу предложений составляют **СПП** с придаточными присоединительными, в которых вопрос к придаточной части не ставится.

Придаточная часть может относиться к определенному слову в главной части или ко всей главной части в целом.

Придаточная часть может располагаться за главной частью, перед главной частью или внутри главной части. Некоторые типы придаточных могут располагаться только после главных предложений или определенных слов в них, расположение же других типов придаточных свободное.

В главной части могут быть **указательные** слова, которые показывают, что при главной части имеется придаточная. Это указательные местоимения и местоименные наречия *то, тот, такой, там, туда, тогда, столько* и другие, которые выступают в паре с определенными союзами и союзными словами: *то - что, там - где, столько - сколько* и т. д. При определенных типах придаточных наличие указательного слова обязательно, в этом случае придаточное относится именно к нему.

Типы придаточных предложений

В русском языке представлены следующие типы придаточных предложений:

- 1) придаточные определительные,
- 2) придаточные изъяснительные,
- 3) придаточные обстоятельственные: времени, места, причины, следствия, условия, **цели**, уступки, сравнения, меры и степени, образа действия,
- 4) придаточные присоединительные.

Представим типы придаточных предложений в виде **таблицы**.

Тип прилагательного	вопрос	к чему относится прилагательное	средства связи		указательные слова	пример
			согласы	согласные слова		
определяющее	какой?	к существительному или местоимению		какой, какой, какой, чей, куда, где, куда, откуда, что	такой, этот	Тот дом, <u>какой</u> построили, для нас никак, столе на горе. <u>Какой</u> столы на горе, была хорошо <u>виден</u> .
назвательное	такие же вопросы	к глаголу, наречию, существительному со значением речи, мысли, чувства	что, как, будто, как будто, как бы, как бы не, как бы, что бы не, как бы... ли, ли... как, то ли... то ли	кто, кто, как, какой, почему, где, куда, откуда, насколько	то (во всех формах)	Известие о том, что я приеду, его не <u>обработало</u> . Я не <u>знаю</u> , <u>куда</u> ему об этом <u>сказали</u> . Никола, <u>каковы</u> он <u>казался</u> .
обстоятельство	когда? как долго? с какими пор? до каких пор?	ко всей главной части	как, как, когда, когда, только, прежде чем, в то время как, до тех пор как, как вдруг	когда (если относиться к началу или конца наречия со значением в главной части)	тогда	Каждая она <u>выходила</u> из гостиной, и <u>обернулась</u> позволила.
	места	к указательному наречию со значением места		где, куда, откуда	там, туда, отсюда	Я <u>была</u> там, <u>где</u> никто из нас не <u>был</u> . Понедельник <u>каждый</u> <u>знает</u> <u>завтра</u> .

обстоятельства					
причины	почему? отчего?	во всей гла- вной части	покамеру чина, опти- го чина, так как, ибо, благо, благода- ря тому что, по- скольку, так более что		Я очень нервничал, тмак как был не до конца зотос к отве- ту.
следствия	каково следст- вие?	во всей глав- ной части	так что		Было холодно, тмак что из дома мы не вышли.
условия	при ка- ком усло- вии?	во всей глав- ной части	если (... так/также/тогда), когда (=если), коли, куда скоро, раз, в случае если		Если ты не позво- лишь, я буду возбу- дяться.
цели	зачем? с какой целью?	во всей глав- ной части	чтобы (чтоб), для того чтобы, с тем чтобы, затем что- бы, дабы, лишь бы, только бы, лишь бы только	ложки	Они пришли, чтобы проспаться.
уступки	несмотря на что? вопреки чему?	во всей глав- ной части	хотя (хоть), не- смотря на то что, даром что, протв, пусть		Хотя я была, но забыла вытти. Как я не старался дома, сделать труда мне не удалось.

обстоятельства						
сравни- тели	как что? подобно чему?	ко всей гла- вной части	как, будто, словно, точно, подобно то- му как, так же как, как будто, как бы, будто бы, словно бы, как будто бы		как	Дастся заметить, слышно из кто-то шины. Было так тихо, как бывает только в осеннем лесу.
меры и степени	в какой мере, степень?	к указательно- му слову	что, чтобы, подоб сравнительный союз	насколько, столько	так, та- кой, на- столько, (не) столько	Было так тихо, что становилось не ло себе. Мы поднялись на постоя высоту, что запечатывало душ.
образа действия	как? ка- ким обра- зом?	к указательно- му слову		как	так	Я всё сказала так, как ты мне сказал.
присоедин- тельное	—	ко всей гла- вной части		что (в любой па- дежной форме), от- чего, почему, зачем		Осеню было не при- езжал, <u>зима</u> встает бес- покойно. Я зоркая, <u>чужа</u> в елке жестко.

Построение схемы сложного предложения

При синтаксическом разборе предложения предполагается построение схемы предложения.

Схемы предложения бывают линейные (горизонтальные) и иерархические (вертикальные).

В линейных схемах для обозначения главных предложений используются квадратные скобки, а для придаточных - круглые. При этом в каждой части знаками подчеркивания обозначают подлежащее и сказуемое, в схематическом изображении придаточной части вносят средства связи, от главной части к придаточной ставят вопрос. Однако более наглядны для демонстрации связи частей в сложном предложении иерархические схемы; они и приняты в довузовской подготовке на филологическом факультете МГУ.

Приведем в качестве примера линейную и иерархическую схемы одного и того же предложения:

Я пожалел ^{1/}, что я не художник ^V, который может отобразить всю прелесть этого весеннего утра [/].

Линейная схема:



Иерархическая схема:

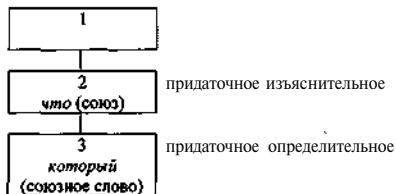

Для обозначения придаточных предложений вместо прямоугольников могут быть использованы кружки.

При построении иерархической схемы части, соединенные любым типом синтаксической связи (сочинительная, подчинительная, бессоюзная), соединяют линиями.

Знаки препинания между главной и придаточной частью в иерархической схеме обычно не вносятся.

Сложноподчиненное предложение с двумя
или несколькими придаточным

В сложноподчиненном предложении с двумя и более придаточными возможны следующие способы связи этих частей друг с другом:

1) последовательное подчинение: соединение частей в составе сложноподчиненного предложения представляет собой цепочку. При таком соединении каждая придаточная часть становится главной по отношению к последующей, но исходной главной частью остаётся только одна:

Я понял ¹, как непосто на самом деле то ², что мне предстоит сделать.

Линейная схема приведенного выше предложения выглядит следующим образом:

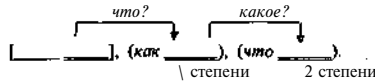

Вот как выглядит иерархическая схема того же предложения:

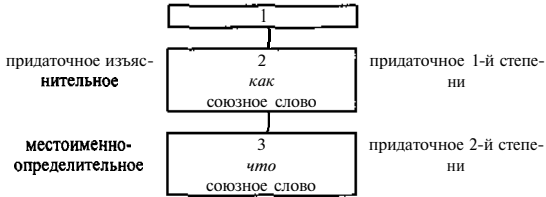

2) параллельное подчинение:

а) к одной главной части относятся разнотипные придаточные:

Когда учитель отвернулся V, Александр наклонился V, чтобы поднять записку.

Линейная схема:

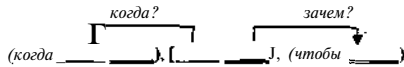

Иерархическая схема:

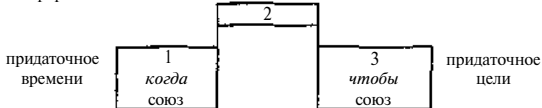

б) **присловные** придаточные одного типа относятся к разным членам предложения главной части:

*Я понял всё не в ту минуту ^{1/}, когда она мне **отказала** ^{2/}, а в ту минуту V, когда она на меня **посмотрела** ^{3/}.*

Линейная схема:



Иерархическая схема:

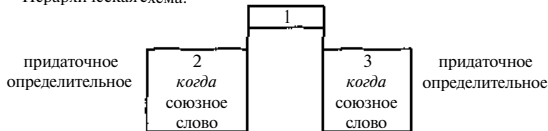

3) **однородное подчинение**: придаточные предложения являются однотипными и относятся или к одному и тому же члену главного предложения, или ко всему главному предложению в целом (их также называют **соподчинёнными** придаточными). Между собой однородные придаточные связываются сочинительной или бессоюзной связью (интонационно): *Я так и не понял ^{1/}, в каком случае надо **звонить** ^{2/} и что надо **ска-**
зать ^{3/}.*

Линейная схема:

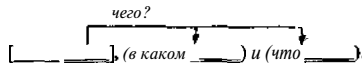

Иерархическая схема:

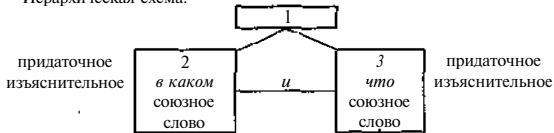

В СПП с несколькими придаточными могут быть представлены комбинации указанных способов подчинения.

**СЛОЖНЫЕ СИНТАКСИЧЕСКИЕ КОНСТРУКЦИИ
(СЛОЖНЫЕ ПРЕДЛОЖЕНИЯ СМЕШАННОГО ТИПА)**

В сложных синтаксических конструкциях представлены сочетания

- 1) сочинительной и подчинительной связи,
- 2) сочинительной и бессоюзной,
- 3) подчинительной и бессоюзной,
- 4) сочинительной, подчинительной и бессоюзной связи.

В таких предложениях иногда выделяют кроме частей сложные блоки, объединяющие несколько более тесно связанных между собой частей. Граница между такими блоками проходит в месте сочинительной или бессоюзной связи. Например:

В сущности, довольно часто ^{1/}, когда на протяжении многих явно побочных страниц объясняется ^{2/}, что ^{3/}и как нам следует думать по тому или иному поводу ^{4/} или что, к примеру, думает сам Толстой о войне, мире и сельском хозяйстве ^{5/}, чары его слабеют ^{6/}, и начинает казаться ^{6/}, что прелестные новые знакомые, ставшие уже частичей нашей жизни, вдруг отняты у нас ^{7/}, дверь заперта и не откроется до тех пор ^{8/}, пока величавый автор не заведшит утомительного периода и не изложит нам свою точку зрения на брак, на Наполеона, на сельское хозяйство или не растолкует своих этических и религиозных воззрений ^{9/} (В. Набоков).

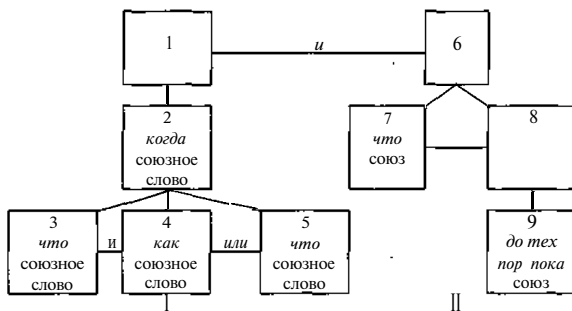

- сложное предложение с союзной и бессоюзной связью. Состоит из двух блоков, соединенных сочинительным союзом *и*.

Образец синтаксического разбора сложного предложения

Приведем образец разбора сложного предложения

В бывшем кабинете деду.¹ где даже в самые жаркие дни была могильная сырость,² сколько бы ни открывали окна, выходявшие прямо в тяжёлый, темную хвою, такую пышную и запутанную,³ что невозможно было сказать,⁴ где кончается одна ель,⁵ где начинается другая,⁶ — в этих нежилых комнате,⁷ где на голом письменном столе стоял бронзовый мальчик со скрипкой,⁷ был незапертый книжный шкаф, / и в нём тяжёлые тома вымершего иллюстрированного журнала.⁸ (В. Набоков)

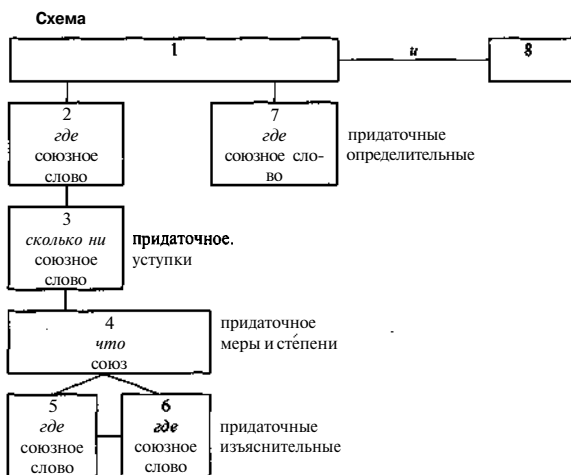

[1]-2-3-4-5 — последовательное подчинение,

[1]-2-3-4-6 — последовательное подчинение,

[1]-2-7 — параллельное подчинение,

[4]-5-6 — однородное подчинение.

Описательный разбор

Предложение повествовательное, невосклицательное, сложное, с разными видами связи.

1 часть: двусоставное (**подлежащее** *шкап*, выражено существительным в И. п., сказуемое *был*, ПГС), распространенное, полное, осложнено однородными обстоятельствами;

2 часть: двусоставное (подлежащее *сырость*, выражено существительным в И. п., сказуемое *была*, ПГС), распространенное, полное, неосложненное;

3 часть: односоставное - неопределенно-личное (сказуемое *открывали бы*, ПГС), распространенное, полное, неосложненное;

4 часть: односоставное - безличное (сказуемое *невозможно было сказать*, СГС), нераспространенное, полное, неосложненное; (другой вариант разбора: двусоставное, неполное - место подлежащего занято придаточным изъяснительным, нераспространенное, неосложненное);

5 часть: двусоставное (подлежащее *ель*, выражено существительным в И. п., сказуемое *кончается*, ПГС), распространенное, полное, неосложненное;

6 часть: двусоставное (подлежащее *ель*, опущено, сказуемое *начинается*, ПГС), распространенное, неполное (опущено подлежащее), неосложненное;

7 часть: двусоставное (подлежащее *мальчик*, выражено существительным в И. П., сказуемое *стоял*, ПГС), распространенное, полное, неосложненное;

8 часть: двусоставное (подлежащее *тома*, выражено существительным в И. п., сказуемое *были*, ПГС, опущено), распространенное, неполное (опущено сказуемое), неосложненное.

ЛЕКСИКОЛОГИЯ. ФРАЗЕОЛОГИЯ. РЕЧЬ И ТЕКСТ

Лексикология - раздел языкознания, **изучающий** слово как единицу словарного состава языка (лексикки) и всю лексическую систему (лексику) языка.

Фразеология - раздел языкознания, изучающий устойчивые словосочетания - фразеологизмы, а также сама совокупность фразеологизмов данного языка.

Раздел лексикологии и фразеологии, традиционно называемый в школьной грамматике «Лексика», представлен на вступительном экзамене только теоретическими вопросами, нашедшими следующее отражение в программе для поступающих:

Понятие о лексике. Значение слова. Прямое и переносное значение слова. Многозначные и однозначные слова. Омонимы. Синонимы. Антонимы.

Лексика русского языка с точки зрения происхождения: исконно русские и заимствованные слова.

*Лексика русского языка с точки зрения употребительности: употребительные слова, устаревшие слова (архаизмы и историзмы), неологизмы. Лексика русского языка с точки зрения сферы употребления: профессиональные **слова**, диалектные слова. Термины.*

Понятие о фразеологизмах.

Знание о речи и тексте учащиеся должны проявить при раскрытии следующих положений программы:

Понятие о тексте и его частях. Основные признаки текста.

Типы речи: повествование, описание, рассуждение.

Стили речи: разговорный, художественный, деловой.

Желаем успеха при поступлении на филологический факультет!

СОДЕРЖАНИЕ

ПРЕДИСЛОВИЕ	3
ФОНЕТИКА. ОРФОЭПИЯ. ГРАФИКА И ОРФОГРАФИЯ	4
Схема фонетического разбора	4
Комментарий к фонетическому разбору	5
Фонетическая транскрипция	5
Гласные звуки и гласные буквы	5
Ударные гласные	6
Безударные гласные	6
Согласные звуки и согласные буквы	8
Глухие и звонкие согласные звуки	8
Позиционное оглушение и озвончение	9
Отражение глухости и звонкости согласных на письме	9
Твердые и мягкие согласные звуки	10
Позиционное смягчение согласных	10
Обозначение твердости и мягкости согласных на письме	11
Позиционное уподобление согласных по иным признакам	12
Расподобление согласных	12
Упрощение групп согласных (непроизносимый согласный)	12
Функции Ъ и Ь	13
Качественные и количественные соотношения между буквами и звуками в русском языке	13
Слог	14
Ударение	15
Образец фонетического разбора	15
ОРФОЭПИЯ	16
ГРАФИКА. ОРФОГРАФИЯ	17
МОРФЕМИКА И СЛОВООБРАЗОВАНИЕ	20
Схема морфемного разбора (разбора слова по составу)	20
Комментарий к морфемному разбору	20
Классификация морфем русского языка	21
Корень	22
Словообразующие морфемы: приставка, суффикс	22
Формообразующие морфемы: окончание, формообразующий суффикс	23
Окончание	23
Формообразующий суффикс	25
Основа	26
Принципы морфемного анализа слова	26
Алгоритм морфемного членения основы	27
Сосдинительные элементы в слове (интерфиксы)	28
Нулевой словообразующий суффикс	30

Образец морфемного разбора.....	31
Схема словообразовательного разбора.....	32
Комментарий к словообразовательному разбору.....	32
Образец словообразовательного разбора.....	35
МОРФОЛОГИЯ.....	36
ЧАСТИ РЕЧИ.....	36
ИМЯ СУЩЕСТВИТЕЛЬНОЕ.....	38
Схема морфологического разбора существительного.....	38
Комментарий к морфологическому разбору существительного.....	39
Разряды существительных по значению.....	40
Одушевленность.....	40
Род.....	41
Число.....	42
Падеж.....	43
Склонение.....	43
Образец морфологического разбора существительного.....	44
ИМЯ ПРИЛАГАТЕЛЬНОЕ.....	45
Схема морфологического разбора прилагательного.....	45
Комментарий к морфологическому разбору прилагательного.....	46
Разряды прилагательных по значению.....	46
Степени сравнения.....	47
Полнота и краткость.....	48
Склонение.....	49
Образец морфологического разбора прилагательного.....	49
ИМЯ ЧИСЛИТЕЛЬНОЕ.....	50
Схема морфологического разбора числительного.....	50
Комментарий к морфологическому разбору числительного.....	52
Разряды числительных по значению и строению.....	52
Количественные числительные.....	53
Порядковые числительные.....	54
Образец морфологического разбора числительного.....	54
МЕСТОИМЕНИЕ.....	55
Схема морфологического разбора местоимения.....	55
Комментарий к морфологическому разбору местоимения.....	56
Разряды местоимений по значению.....	56
Разряды местоимений по грамматическим признакам.....	57
Местоимения-существительные.....	57
Местоимения-прилагательные.....	59
Местоимения-числительные.....	59
Образец морфологического разбора местоимения.....	60
НАРЕЧИЕ.....	60
Схема морфологического разбора наречия.....	60
Комментарий к морфологическому разбору наречия.....	61

Классификация наречий по функции.....	61
Классификация наречий по значению.....	61
Грамматические признаки наречий.....	61
Категория состояния.....	63
Образец морфологического разбора наречия.....	63
ГЛАГОЛ.....	64
Образец морфологического разбора спрягаемых форм глагола и инфинитива.....	64
Комментарий к морфологическому разбору спрягаемых форм глагола и инфинитива.....	65
Переходность / непереходность.....	66
Возвратность / невозвратность.....	66
Вид.....	66
Наклонение.....	67
Время.....	67
Лицо. Безличные глаголы.....	68
Спряжение.....	69
Род. Число.....	69
Взаимосвязь глагольных категорий.....	70
Образец морфологического разбора спрягаемых форм глагола и инфинитива.....	70
Схема морфологического разбора причастия как глагольной формы	71
Комментарий к морфологическому разбору причастных форм глагола.....	71
Зависимость количества причастных форм от переходности и вида глагола.....	72
Действительные и страдательные причастия.....	72
Причастия и отглагольные прилагательные.....	73
Образец морфологического разбора причастия.....	74
Схема морфологического разбора деепричастия.....	75
Комментарий к морфологическому разбору деепричастия.....	75
Образец морфологического разбора деепричастия.....	76
Служебные части речи и междометие.....	76
СИНТАКСИС.....	77
СЛОВСОЧЕТАНИЕ.....	77
ПРОСТОЕ ПРЕДЛОЖЕНИЕ.....	78
Схема синтаксического разбора простого предложения.....	78
Комментарий к синтаксическому разбору простого предложения.....	79
Цель высказывания и интонация.....	79
Члены предложения.....	80
Способы подчеркивания членов предложения.....	80
Обозначение слов и оборотов, не являющихся членами предложения.....	81

Подлежащее.....	82
Сказуемое.....	83
Определение.....	86
Дополнение.....	87
Обстоятельство.....	88
Односоставное предложение.....	89
Осложнение простого предложения.....	93
Образец синтаксического разбора простого предложения.....	94
Сложное предложение.....	95
Схема синтаксического разбора сложного предложения.....	95
Комментарий к синтаксическому разбору сложного предложения..	96
Сложноподчиненное предложение.....	97
Типы придаточных предложений.....	98
Построение схемы сложного предложения.....	102
Сложноподчиненное предложение с двумя или несколькими придаточным.....	103
Сложные синтаксические конструкции (сложные предложения смешанного типа).....	105
Образец синтаксического разбора сложного предложения.....	106
ЛЕКСИКОЛОГИЯ. ФРАЗЕОЛОГИЯ. РЕЧЬ И ТЕКСТ.....	108